

**Электрогенераторная установка
EM10000K1, ET12000K1
Руководство по эксплуатации**

ВВЕДЕНИЕ

Благодарим Вас приобретение электрогенераторной установки компании Honda.

В данном руководстве содержатся сведения о правильной эксплуатации и уходе за электрогенераторными установками моделей EM10000K1 и ET12000K1.

Все сведения в данном руководстве соответствуют состоянию выпускаемой продукции на дату подписания документа в печать.

Компания Honda Motor Co., Ltd оставляет за собой право в любое время вносить изменения в данное «Руководство» без предварительного предупреждения и без каких-либо обязательств со своей стороны.

Запрещается воспроизведение какой-либо части данной публикации без письменного разрешения.

Данное «Руководство» должно рассматриваться, как неотъемлемая часть электрогенераторной установки, и передаваться следующему владельцу при ее продаже.

НЕСКОЛЬКО СЛОВ О БЕЗОПАСНОСТИ

Первоочередной задачей являются ваша безопасность и безопасность окружающих. А безопасная эксплуатация этой электрогенераторной установки является важным обязательством.

Уделяйте особое внимание указаниям, следующим за надписями:

ПРЕДУПРЕЖДЕНИЕ: Обозначает высокую вероятность серьезного травмирования или гибели людей в случае нарушения инструкций.

ВНИМАНИЕ: Указывает на вероятность травмирования людей либо повреждения оборудования в случае несоблюдения инструкций.

ПРИМЕЧАНИЕ: Обозначает дополнительные полезные сведения. Если у вас возникнут какие-либо затруднения или появятся вопросы по эксплуатации или обслуживанию электрогенераторной установки, обратитесь к уполномоченному дилеру компании Honda.

ПРЕДУПРЕЖДЕНИЕ: Конструкция электрогенераторной установки Honda обеспечивает безопасность и надежность в эксплуатации при условии соблюдения всех инструкций изготовителя. Внимательно прочтите и изучите данное «Руководство» перед тем, как приступить к эксплуатации электрогенераторной установки. В противном случае возможно травмирование людей или повреждение оборудования.

- Приведенные в Руководстве иллюстрации могут изменяться в зависимости от типа электрогенераторной установки.

Брошюра содержит важную информацию по безопасности, пожалуйста, внимательно прочитайте ее.

СОДЕРЖАНИЕ

МЕРЫ БЕЗОПАСНОСТИ

Ответственность оператора	6
Опасность оксида углерода	6
Опасность поражения электрическим током	7
Опасность возгорания и получения ожогов	7
Меры предосторожности при заправке топливом	8
РАСПОЛОЖЕНИЕ ПРЕДУПРЕЖДАЮЩИХ ТАБЛИЧЕК	9

ОРГАНЫ УПРАВЛЕНИЯ И КОНСТРУКТИВНЫЕ ОСОБЕННОСТИ

РАСПОЛОЖЕНИЕ КОМПОНЕНТОВ И ОРГАНОВ УПРАВЛЕНИЯ	11
ОРГАНЫ УПРАВЛЕНИЯ	13
Ручка топливного крана	13
Кнопка управления воздушной заслонкой	13
Выключатель зажигания	14
Прерыватель цепи	14
КОНСТРУКТИВНЫЕ ОСОБЕННОСТИ	15
Система предупреждения о низком уровне масла в двигателе ..	15
Мультиинформационный дисплей (МИД)	16
Счетчик мото-часов	17
Вольтметр	18
Системные сообщения об ошибках	19
Клемма заземления	20
Указатель уровня топлива	21

ПЕРЕД НАЧАЛОМ РАБОТЫ

Проверить двигатель	23
Проверить аккумуляторную батарею	23

РАБОТА ЭЛЕКТРОГЕНЕРАТОРНОЙ УСТАНОВКИ

МЕРЫ ПРЕДОСТОРОЖНОСТИ ПРИ РАБОТЕ	24
ПУСК ДВИГАТЕЛЯ	25
ОСТАНОВКА ДВИГАТЕЛЯ	27
ВЫРАБОТКА ПЕРЕМЕННОГО ТОКА	28
Розетки переменного тока	28
Выходная клемма переменного тока (только для Et12000K1) ...	29
Потребители переменного тока	31
РЕЗЕРВНЫЙ ИСТОЧНИК ЭЛЕКТРОЭНЕРГИИ	32
Подключение к бытовой электрической цепи зданий	32
Заземление системы	32
Особые требования	33

ОБСЛУЖИВАНИЕ ЭЛЕКТРОГЕНЕРАТОРНОЙ УСТАНОВКИ

ЗНАЧЕНИЕ ОБСЛУЖИВАНИЯ	34
БЕЗОПАСНОСТЬ ПРИ ОБСЛУЖИВАНИИ	35
Меры предосторожности	35
РЕГЛАМЕНТ ТЕХНИЧЕСКОГО ОБСЛУЖИВАНИЯ	36
ЗАПРАВКА ТОПЛИВОМ	37
РЕКОМЕНДУЕМОЕ ТОПЛИВО	38
ПРОВЕРКА УРОВНЯ МОТОРНОГО МАСЛА	39
ЗАМЕНА МОТОРНОГО МАСЛА	40
ЗАМЕНА МАСЛЯНОГО ФИЛЬТРА	41
РЕКОМЕНДУЕМОЕ МОТОРНОЕ МАСЛО	42
ОБСЛУЖИВАНИЕ ВОЗДУШНОГО ФИЛЬТРА	43
ОЧИСТКА ФИЛЬТРУЮЩЕГО ЭЛЕМЕНТА	44
ОЧИСТКА КОРПУСА ОТСТОЙНИКА	46
ОБСЛУЖИВАНИЕ СВЕЧИ ЗАЖИГАНИЯ	47
ОБСЛУЖИВАНИЕ АККУМУЛЯТОРНОЙ БАТАРЕИ	49
Порядок действий в экстренной ситуации	49
Проверка аккумуляторной батареи	50
Снятие аккумуляторной батареи	51
Зарядка аккумуляторной батареи	52
ПЛАВКИЙ ПРЕДОХРАНИТЕЛЬ	53

ХРАНЕНИЕ

ПОДГОТОВКА К ХРАНЕНИЮ	54
ПОРЯДОК ХРАНЕНИЯ	56
МЕРЫ ПРЕДОСТОРОЖНОСТИ ПРИ ХРАНЕНИИ	58
ПОДГОТОВКА К РАБОТЕ ПОСЛЕ ХРАНЕНИЯ	58

ТРАНСПОРТИРОВКА59

ВОЗМОЖНЫЕ НЕИСПРАВНОСТИ И СПОСОБЫ ИХ УСТРАНЕНИЯ

ПРОБЛЕМЫ С ДВИГАТЕЛЕМ	60
Возможные неисправности и способы их устранения	60
ПРОБЛЕМЫ С ГЕНЕРАТОРОМ	62

ТЕХНИЧЕСКАЯ ИНФОРМАЦИЯ63

РАСПОЛОЖЕНИЕ ЗАВОДСКОГО НОМЕРА	63
НАСТРОЙКА КАРБЮРАТОРА ДЛЯ РАБОТЫ В ВЫСОКОГОРЬЕ	64
КИСЛОРОДОСОДЕРЖАЩЕЕ ТОПЛИВО	65
ТЕХНИЧЕСКИЕ ХАРАКТЕРИСТИКИ	66
КОММУТАЦИОННАЯ СХЕМА	68

ДОПОЛНИТЕЛЬНОЕ ОБОРУДОВАНИЕ

Комплект колес	70
Комплект для подъемного крюка	71

АЛФАВИТНЫЙ УКАЗАТЕЛЬ72

Контактную информацию официальных дилеров ООО "Хонда Мотор РУС" в Российской Федерации и адреса сервисных центров можно получить на сайте www.honda.co.ru.

МЕРЫ БЕЗОПАСНОСТИ

Электрогенераторные установки Honda предназначены для использования с электрическим оборудованием, которое имеет соответствующую потребляемую мощность. В противном случае оператор может получить травму, выйдет из строя электрогенераторная установка и будет повреждено другое имущество.

Большинство несчастных случаев может быть предотвращено, если соблюдать все положения данного "Руководства" и инструкций, расположенных на электрогенераторной установке. Большинство типичных несчастных случаев описано ниже. Здесь же приведен самый лучший способ защитить себя и окружающих.

ВНИМАНИЕ!

Суммарная наработка электрогенераторной установки в режиме 10% перегрузки от номинальной мощности с учетом перерывов, необходимых для восстановления нормального теплового режима – не более 50 моточасов.

Время работы электрогенераторной установки в режиме максимальной мощности – не более 30 минут.

Ответственность оператора

- Вы должны знать, как экстренно выключить двигатель в случае опасности.
- Вы должны понимать назначение и использование всех органов управления электрогенераторной установки, выводных розеток и разъемов.
- Убедитесь, что любой человек, работающий с электрогенераторной установкой, должным образом проинструктирован. Не позволяйте детям управлять электрогенераторной установкой без присмотра родителей.

Опасность оксида углерода

- Отработавшие газы содержат токсичный оксид углерода, который представляет собой бесцветный газ без запаха. Вдыхание отработавших газов может привести к потере сознания и смерти.
- При работе двигателя в закрытом помещении или даже в частично закрытом помещении воздух может содержать опасную концентрацию отработавших газов. Для того чтобы исключить увеличение концентрации отработавших газов в воздухе, необходимо обеспечить соответствующую вентиляцию.

Опасность поражения электрическим током

- Величина напряжения, производимого данной электрогенераторной установкой, достаточна для поражения электрическим током в случае нарушения техники безопасности.
- Использование электрогенераторной установки в условиях повышенной влажности, таких как дождь или снег, а также в непосредственной близости от бассейнов или оросительных систем, равно как и управление электрогенераторной установкой мокрыми руками, чревато поражением электрическим током.
- Защищайте электрогенераторную установку от влаги. В случае, если электрогенераторная установка хранится под открытым небом, перед каждым использованием все электрические компоненты панели управления подлежат тщательной проверке. Наличие влаги или льда может вызвать неисправность или короткое замыкание электрической цепи и, как результат, поражение электрическим током.
- Не подключайте электрогенераторную установку к электрической системе здания без использования изолирующего выключателя, установленного квалифицированным электриком.
- Эксплуатация электрогенераторной установки без устройства защитного отключения запрещена.

Опасность возгорания и получения ожогов

- Температура системы выпуска достаточна для того, чтобы воспламенить некоторые материалы.
 - Во время работы электрогенераторная установка должна располагаться на расстоянии не менее одного метра от зданий или другого оборудования.
 - Запрещено эксплуатировать электрогенераторную установку в закрытых помещениях.
 - Запрещено располагать рядом с электрогенераторной установкой любые воспламеняющиеся материалы.
- При работе глушитель нагревается до высокой температуры и остается горячим еще некоторое время после остановки двигателя. Не дотрагивайтесь до горячего глушителя. Прежде чем оставить электрогенераторную установку на хранение в помещении убедитесь, что двигатель остыл.

МЕРЫ БЕЗОПАСНОСТИ

Меры предосторожности при заправке топливом

Бензин является легковоспламеняющимся веществом. Пары бензина взрывоопасны.

Заправку топливного бака следует производить при неработающем остывшем двигателе на открытом воздухе или в хорошо проветриваемых помещениях.

Не переливайте топливный бак.

Запрещается курить в непосредственной близости от топлива, а также приближаться к топливу с источниками пламени или искр.

Храните бензин исключительно в специально предназначенных для этого емкостях.

Перед пуском двигателя тщательно вытирайте пролитое топливо.

Утилизация:

Для защиты окружающей среды никогда не выбрасывайте отслужившие свой срок электрогенераторные установки, аккумуляторную батарею и не сливайте отработанное моторное масло в контейнеры для бытовых отходов, на землю или в водоемы. Изучите местное законодательство, касающееся утилизации подобных вещей или проконсультируйтесь по поводу утилизации у официального дилера компании Honda.

Утилизацию отработанного моторного масла производите не нанося вреда окружающей среде. Рекомендуется слить отработанное масло в емкость с плотно закрывающейся крышкой и сдать его на местный пункт приема отработанных нефтепродуктов. Не выбрасывайте отработанное масло в мусоросборные контейнеры и не выливайте на землю.

Неправильно утилизированная аккумуляторная батарея может нанести вред окружающей среде. Соблюдайте требования местного законодательства, касающиеся утилизации аккумуляторных батарей. Обратитесь к официальному дилеру компании Honda для их замены.

РАСПОЛОЖЕНИЕ ПРЕДУПРЕЖДАЮЩИХ ТАБЛИЧЕК

Эти таблички предупреждают вас о потенциальной опасности серьезного травмирования. Внимательно прочтите их. Если предупреждающие таблички отклеиваются или текст на них стал трудночитаемым, обратитесь к официальному дилеру компании Honda для их замены.

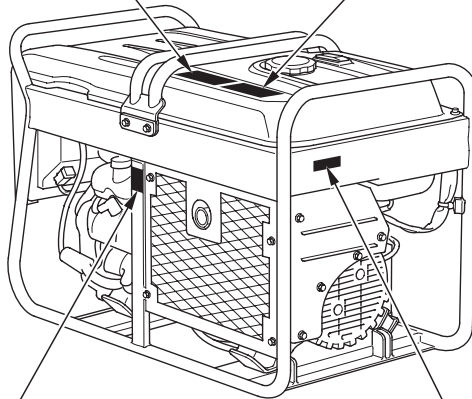

МЕРЫ БЕЗОПАСНОСТИ



- Конструкция электрогенераторной установки Honda обеспечивает безопасность и надежность в эксплуатации, при условии соблюдения всех инструкций изготовителя. Внимательно прочтите и изучите данное "Руководство" перед тем, как приступить к эксплуатации электрогенераторной установки. В противном случае многократно возрастает опасность травмирования людей или выхода оборудования из строя.



- Отработавшие газы двигателя содержат токсичный оксид углерода. Запрещено использовать электрогенераторную установку в закрытых помещениях. Необходимо обеспечить достаточную вентиляцию помещения. При установке электрогенераторной установки внутри помещения должна быть обеспечена достаточная вентиляция.



- Монтаж электрической проводки для подвода резервной мощности должен осуществляться силами квалифицированного электрика. Схема электрической проводки должна отвечать требованиям соответствующего законодательства и правилам монтажа. Неправильное подсоединение может вызвать подачу тока с электрогенераторной установки в электрическую сеть. Вследствие этого работники компании электроснабжения, могут получить удар током при работе с проводкой во время отключения электричества. При восстановлении подачи тока электрогенераторная установка может взорваться, загореться или вызвать возгорание электрической проводки в здании.



- При работе глушитель нагревается до высокой температуры, и остается горячим еще некоторое время после остановки двигателя. Не дотрагивайтесь до горячего глушителя. Прежде чем оставить электрогенераторную установку на хранение в помещении, убедитесь, что двигатель остыл.
- Элементы выпускной системы двигателя подвержены нагреву во время работы двигателя, и имеют высокую температуру после остановки двигателя. Во избежание получения ожогов необходимо следовать инструкциям предупреждающих табличек.

ОРГАНЫ УПРАВЛЕНИЯ И КОНСТРУКТИВНЫЕ ОСОБЕННОСТИ

РАСПОЛОЖЕНИЕ КОМПОНЕНТОВ И ОРГАНОВ УПРАВЛЕНИЯ

Для ознакомления и определения местоположения наиболее часто используемых органов управления воспользуйтесь приведенными на этих страницах иллюстрациями.

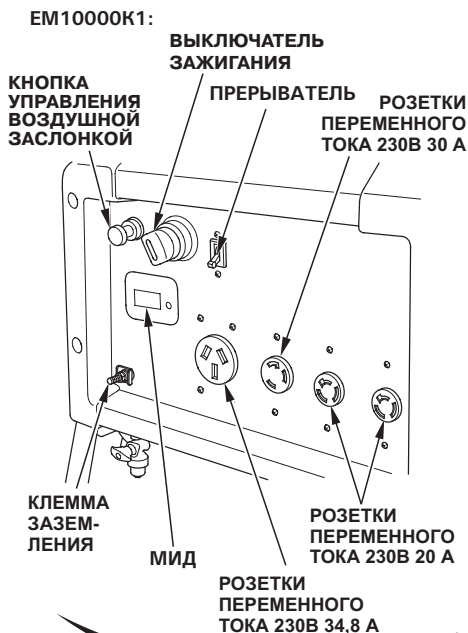

ПАНЕЛЬ УПРАВЛЕНИЯ

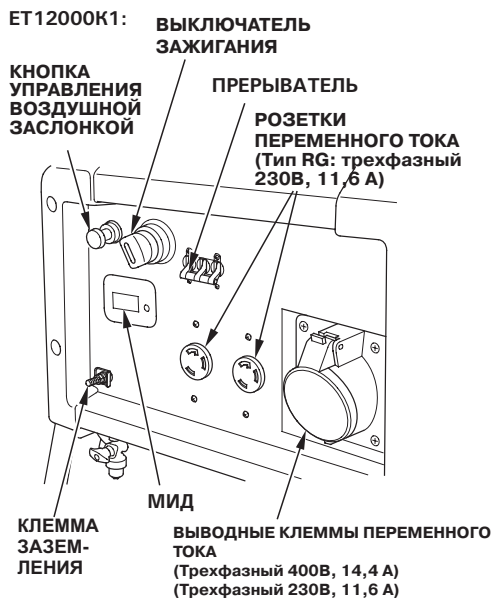

ПАНЕЛЬ УПРАВЛЕНИЯ

ОРГАНЫ УПРАВЛЕНИЯ И КОНСТРУКТИВНЫЕ ОСОБЕННОСТИ

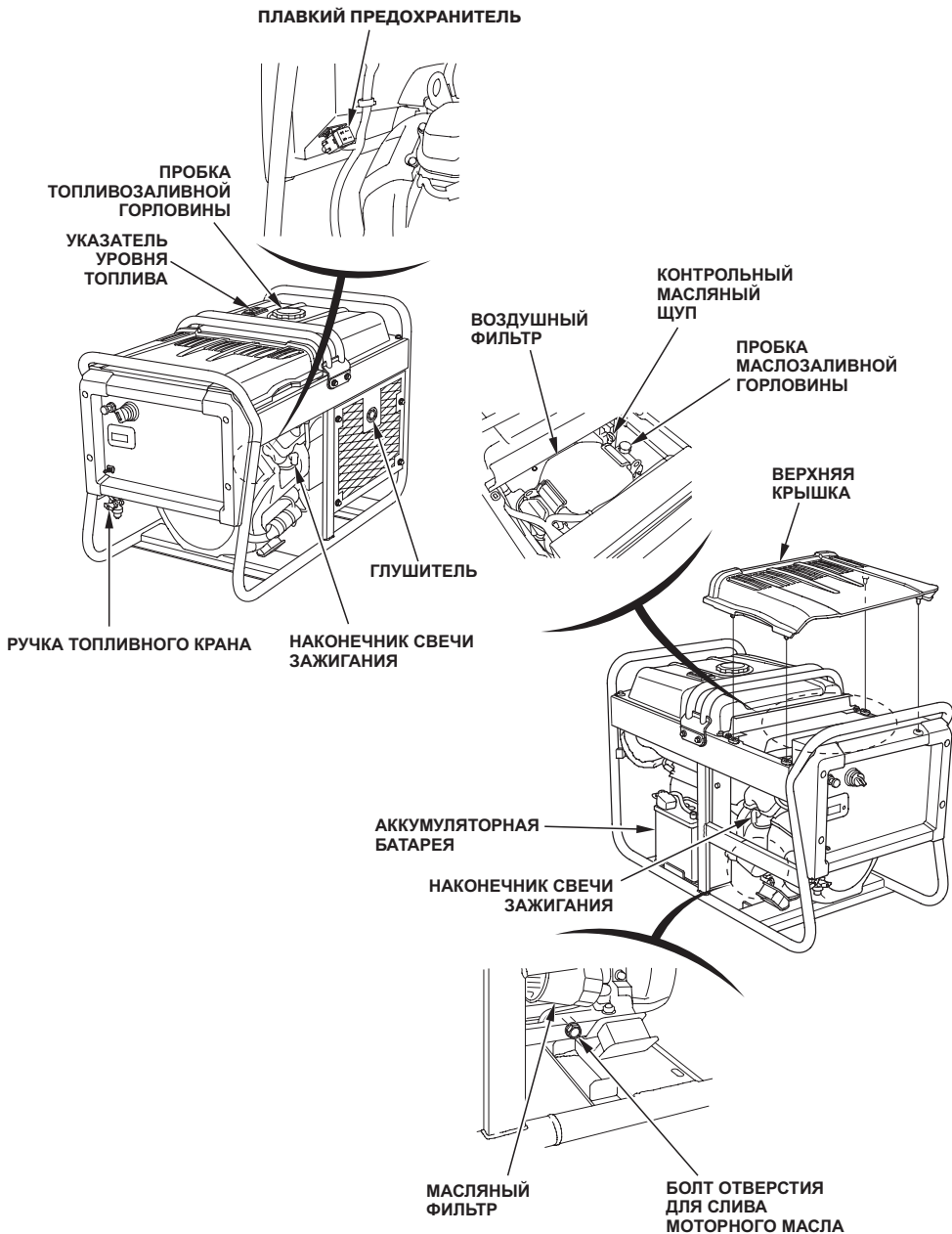

ОРГАНЫ УПРАВЛЕНИЯ И КОНСТРУКТИВНЫЕ ОСОБЕННОСТИ

ОРГАНЫ УПРАВЛЕНИЯ

Ручка топливного крана

Ручка топливного крана расположена между топливным баком и карбюратором.

Для работы двигателя ручка топливного крана должна находиться в положении "ON".

После остановки двигателя переведите ручку топливного крана в положение "OFF".

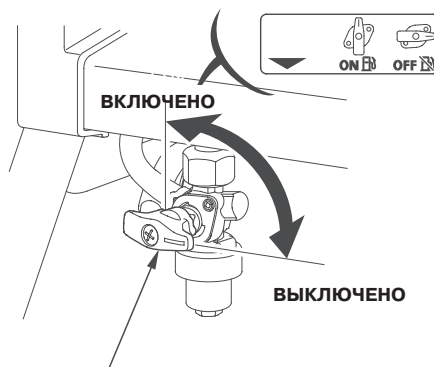

РУЧКА ТОПЛИВНОГО КРАНА

Кнопка управления воздушной заслонкой

Служит для открывания и закрывания воздушной заслонки карбюратора.

Положение "CLOSED" служит для обогащения топливовоздушной смеси при запуске холодного двигателя.

Положение "OPEN" служит для формирования рабочей топливовоздушной смеси и используется для запуска горячего двигателя.

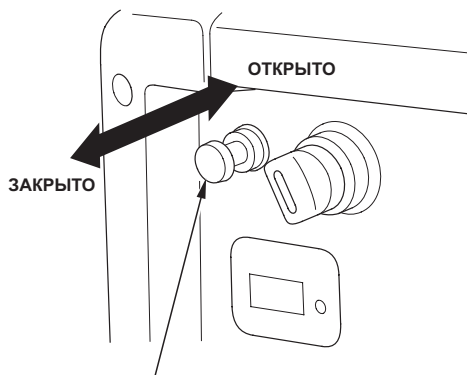

КНОПКА УПРАВЛЕНИЯ ВОЗДУШНОЙ ЗАСЛОНКОЙ

ОРГАНЫ УПРАВЛЕНИЯ И КОНСТРУКТИВНЫЕ ОСОБЕННОСТИ

Выключатель зажигания

Выключатель зажигания управляет системой зажигания и электрическим стартером.

OFF - ВЫКЛЮЧЕНО. Ключ выключателя зажигания может быть вынут или вставлен.

ON - ВКЛЮЧЕНО. Рабочее положение.

START - ПУСК. Включение стартера.

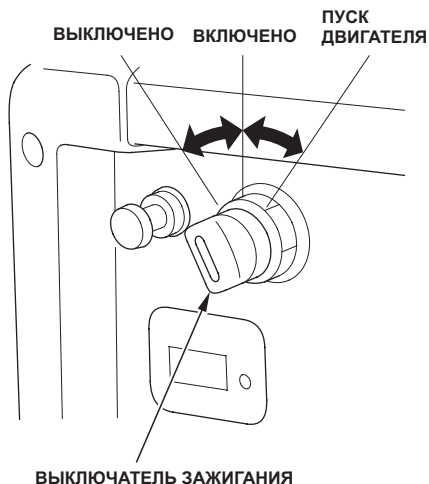

Прерыватель цепи

Прерыватель цепи автоматически переключится на OFF (ВЫКЛЮЧЕНО) при возникновении короткого замыкания или значительной перегрузке на розетках.

Прерыватель цепи может использоваться для включения (ON) или выключения (OFF) подачи энергии от электрогенераторной установки.

EM10000K1:

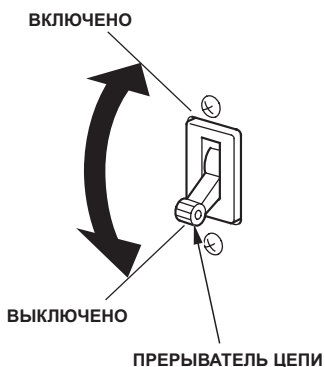

ET12000K1:

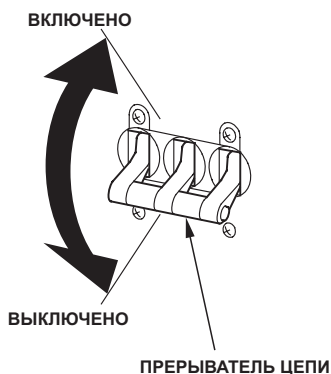

КОНСТРУКТИВНЫЕ ОСОБЕННОСТИ

Система предупреждения о низком уровне масла в двигателе.

Система служит для предотвращения повреждения двигателя вследствие недостаточного количества моторного масла в картере двигателя. Прежде чем уровень масла в картере двигателя снизится до опасно низкого значения, система автоматически останавливает двигатель (выключатель зажигания остаётся в положении «ON» («ВКЛ»)). На экране МИД будет отображаться надпись «OIL». Также загорится индикатор системы предупреждения о низком уровне масла. Если, при повороте выключателя зажигания в положение START или в момент запуска ручкой стартера, двигатель останавливается или загорается индикатор системы предупреждения о низком уровне масла, в первую очередь, проверьте уровень моторного масла (см. стр. 39). Даже после того как масло в двигателе будет добавлено до необходимого уровня, генератор не удастся запустить до тех пор, пока индикатор системы предупреждения о низком уровне масла будет включен. Чтобы выключить индикатор системы предупреждения о низком уровне масла, поверните выключатель зажигания в положение ВЫКЛ (OFF), убедитесь в достаточном количестве масла в двигателе (см. стр. 40), а затем поверните переключатель зажигания двигателя обратно в положение ВКЛ (ON).

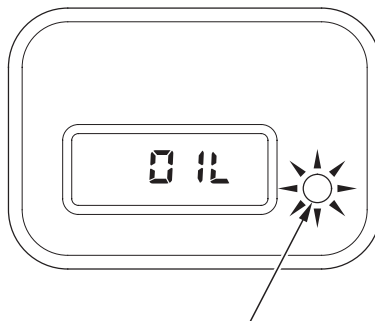

**ИНДИКАТОР СИСТЕМЫ ПРЕДУПРЕЖДЕНИЯ
О НИЗКОМ УРОВНЕ МАСЛА (КРАСНЫЙ)**

ОРГАНЫ УПРАВЛЕНИЯ И КОНСТРУКТИВНЫЕ ОСОБЕННОСТИ

Мультиинформационный дисплей (МИД)

Мультиинформационный дисплей (МИД) - это пользовательский интерфейс, который позволяет оператору просматривать (в момент работы электрогенераторной установки): общее время работы в часах, выходное напряжение, напряжение батареи и сообщения об ошибках.

Мультиинформационный дисплей (МИД) при запуске.

Когда переключатель двигателя повернут в положение ON, все сегменты мультиинформационного дисплея включается на секунду.

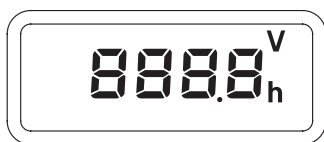

После отображения всех сегментов МИД попеременно показывает время работы электрогенераторной установки в часах и напряжение батареи в течение трех секунд.



Когда двигатель запущен и электрогенераторная установка работает, МИД показывает выходное напряжение.

EM1000K1:

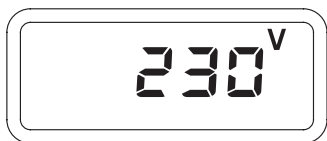

ET1200K1:



Мигание дисплея.

Дисплей начнет мигать через 1 минуту, если выключатель зажигания переведён в положение ON (ВКЛ), но не запущен.

Пожалуйста, запустите двигатель или поверните выключатель зажигания в положение OFF (ВЫКЛ).

Дисплей также мигает, в случае если двигатель останавливается из-за ошибки. В этом случае дисплей начинает мигать, как только двигатель остановится.

Мультиинформационный дисплей (МИД)

Четырехзначный экран дисплея отображает следующие значения: общее рабочее время, напряжение батареи, выходное напряжение питания, или сообщение о любой активной в настоящий момент ошибке.



ЧЕТЫРЕХЗНАЧНЫЙ ЭКРАН ДИСПЛЕЯ

Общее количество рабочих часов

В этом режиме отображается общее количество часов работы электрогенераторной установки. В момент когда электрогенераторная установка работает, общее время работы суммируется. Общее время работы может составлять от 0 до 9999 часов. Когда счетчик учета рабочих часов достигает 10000 часов, дисплей возвращается к значению «0».

Когда общее количество рабочих часов достигнет 29 999 часов, экран мультиинформационного дисплея будет показывать 9 999 часов. Составьте график обслуживания электрогенераторной установки на основе данных об общем количестве часов ее работы.



ОРГАНЫ УПРАВЛЕНИЯ И КОНСТРУКТИВНЫЕ ОСОБЕННОСТИ

Выходное напряжение

EM10000K1:

В этом режиме отображается приблизительное однофазное выходное напряжение.

ET12000K1:

Этот режим отображает приблизительное трехфазное выходное напряжение, когда используются три фазы. Или же приблизительное напряжение одной фазы, при использовании однофазного выхода. Выходное напряжение отображается в В (вольт). Значение выходного напряжения не является точным и должно рассматриваться только как справочное.

EM10000K1:

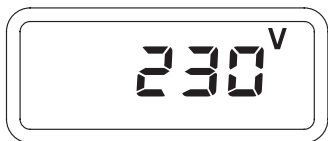

ET12000K1:



Напряжение аккумуляторной батареи.

В этом режиме отображается состояние аккумуляторной батареи, выраженное в Вольтах постоянного тока.

Напряжение аккумуляторной батареи может отображаться от 8 до 16 В. Когда напряжение аккумуляторной батареи меньше 8 В, мультиинформационный дисплей (МИД) показывает 8 В. Когда выше 16 В, показывается 16 В.

Двигатель электрогенераторной установки не запустится, если аккумуляторная батарея демонтирована или отключена.

Если аккумуляторная батарея будет отключена во время работы электрогенераторной установки - двигатель остановится.



ОРГАНЫ УПРАВЛЕНИЯ И КОНСТРУКТИВНЫЕ ОСОБЕННОСТИ

Системные сообщения об ошибках

Если в электрогенераторной установке присутствует неисправность, то на мультиинформационном дисплее (МИД) отобразится сообщение с номером ошибки. Если отображается сообщение об ошибке, обратитесь к авторизованному дилеру Honda.

При наличии нескольких ошибок одновременно, они будут отображаться на дисплее поочередно, в течение двух секунд каждая.

Код (номер) ошибки	Тип ошибки	Результат - Контрмеры
E-04	Превышение оборотов двигателя	Двигатель останавливается
E-31	Высокое напряжение переменного тока	Двигатель останавливается
E-32	Сбой ПЗУ / ОЗУ	Двигатель останавливается
E-33	FET перегрев	Генератор останавливается
-----	Ошибка коммутации	Свяжитесь с авторизованным дилерским центром Honda.
----h	Не удалось определить общее время работы электрогенераторной установки.	Свяжитесь с авторизованным дилерским центром Honda.



СООБЩЕНИЕ ОБ ОШИБКЕ
(Например: E-04)

ОРГАНЫ УПРАВЛЕНИЯ И КОНСТРУКТИВНЫЕ ОСОБЕННОСТИ

Клемма заземления

Клемма заземления подключена к раме электрогенераторной установки, металлическим деталям электрогенераторной установки, не проводящим ток, и к клеммам заземления в каждой розетке.

Перед использованием клеммы заземления проконсультируйтесь у квалифицированного электрика, контролера электроаппаратуры или местного агентства, имеющего полномочия на местные правила или предписания, по использованию электрогенераторной установки по назначению.

Внимание! Перед началом работы установку необходимо обязательно заземлить, при этом необходимо соблюдать требования ПЭУ. Заземлители и заземляющие проводники должны быть выбраны в соответствии с требованиями Главы 1.7 и 1.8 ПЭУ и ГОСТ 16556.81. Как правило требуется применение защитного медного проводника сечением не менее 4 мм^2 .

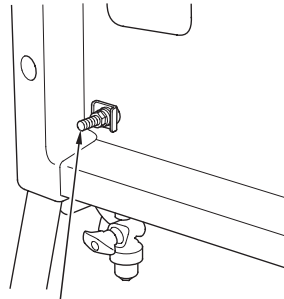

КЛЕММА ЗАЗЕМЛЕНИЯ

ОРГАНЫ УПРАВЛЕНИЯ И КОНСТРУКТИВНЫЕ ОСОБЕННОСТИ

Указатель уровня топлива

Указатель уровня топлива является механическим устройством, которое измеряет уровень топлива в баке. Красный индикатор в окошечке будет показывать уровень в двух измерениях (полный бак или пустой. Для того чтобы увеличить время непрерывной работы электрогенераторной установки, запускайте двигатель при полном топливном баке. Проверяйте уровень топлива при горизонтальном положении электрогенераторной установки. Всегда пополняйте запас топлива при выключенном и остывшем двигателе.

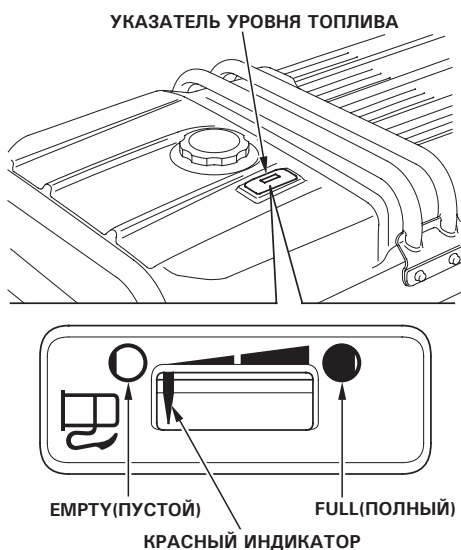

ПЕРЕД НАЧАЛОМ РАБОТЫ

ВЫ ГОТОВЫ НАЧАТЬ РАБОТУ?

Ваша безопасность на вашей ответственности. Небольшое время, которое вы уделите подготовке к работе, значительно уменьшит опасность получения травм.

Знания

Прочитайте и поймите данное "Руководство". Узнайте, за что отвечают органы управления и как обращаться с ними.

Перед тем как начать пользоваться электрогенераторной установкой, ознакомьтесь с ней сами и поймите принцип ее работы. Вы должны знать, как экстренно выключить электрогенераторную установку в случае опасности.

Если электрогенераторная установка используется для питания силовых электроприводов, убедитесь, что их мощность не превышает допустимую нагрузку электрогенераторной установки (см. с.31).

ВАША ЭЛЕКТРОГЕНЕРАТОРНАЯ УСТАНОВКА ГОТОВА К РАБОТЕ?

Перед тем как приступить к работе, для обеспечения вашей безопасности и максимального срока службы вашего оборудования, очень важно уделить немного внимания для проверки состояния электрогенераторной установки.

Перед тем как включить вашу электрогенераторную установку убедитесь, что вы или ваш официальный дилер устранили все обнаруженные недостатки.

ПРЕДУПРЕЖДЕНИЕ

Неправильное обслуживание или отказ от устранения неисправностей до начала работы может стать причиной выхода из строя, при котором вы можете получить серьезную травму. Всегда до начала работы проводите проверку и устраняйте любые неисправности.

Во избежание возгорания во время работы электрогенераторная установка должна располагаться на расстоянии не менее одного метра от стен зданий или другого оборудования. Не размещайте легковоспламеняющиеся предметы поблизости от двигателя.

До начала предварительной проверки убедитесь, что электрогенераторная установка установлена на горизонтальной поверхности, а выключатель зажигания находится в положении "OFF".

Проверить двигатель

Проверить уровень моторного масла (см. с.39). Низкий уровень масла вызовет отключение двигателя системой предупреждения о низком уровне моторного масла.

Проверить состояние воздушного фильтра (см. с.43). Загрязненный воздушный фильтр уменьшит поступление воздуха в карбюратор и снизит мощность двигателя и генератора.

Проверить уровень топлива (см. с.37). Начало работы при полном топливном баке позволит избежать или уменьшить число остановок для заправки.

Проверить аккумуляторную батарею

Проверить уровень электролита (см. с.50). Если уровень электролита ниже отметки МИНИМУМ, произойдет сульфатация и повреждение пластин аккумуляторной батареи.

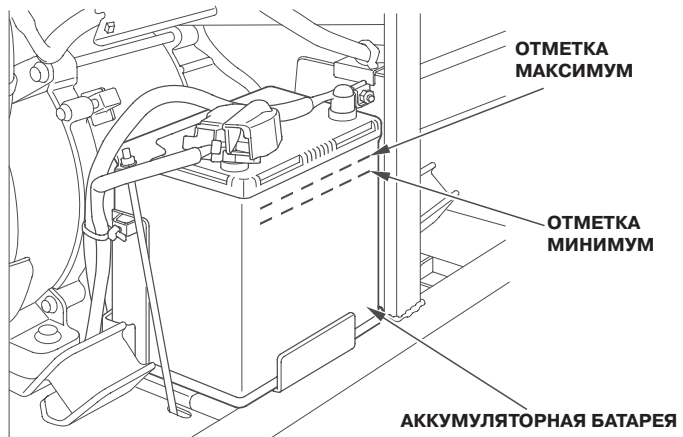

РАБОТА ЭЛЕКТРОГЕНЕРАТОРНОЙ УСТАНОВКИ

МЕРЫ ПРЕДОСТОРОЖНОСТИ ПРИ РАБОТЕ

Перед первым включением электрогенераторной установки изучите, пожалуйста, раздел *БЕЗОПАСНОСТЬ ЭЛЕКТРОГЕНЕРАТОРНОЙ УСТАНОВКИ* и главу *ПЕРЕД НАЧАЛОМ РАБОТЫ*.

Для обеспечения вашей безопасности избегайте запуска или работы электрогенераторной установки в закрытых помещениях, например, в гараже. Отработавшие газы вашей электрогенераторной установки содержат ядовитый газообразный оксид углерода, концентрация которого в закрытом помещении может быстро возрасти и стать причиной болезни или смерти.

ПРЕДУПРЕЖДЕНИЕ

Оксид углерода является токсичным газом. Вдыхание его может стать причиной потери вами сознания, и даже смерти. Избегайте любых закрытых мест или деятельности, при которой вы оказываетесь под влиянием оксида углерода.

Перед подключением потребителя тока или электрического провода к электрогенераторной установке:

- Используйте заземленные трёхконтактные удлинители, инструмент и потребители электроэнергии, либо инструмент и потребители электроэнергии с двойной изоляцией.
- Проверьте провода и штепсели и, при наличии повреждений, замените их.
- Убедитесь в исправности потребителя электроэнергии. Неисправные потребители и электрические провода могут стать причиной поражения электрическим током.
- Убедитесь, что характеристики потребителей тока не превышают возможностей электрогенераторной установки. Ни при каких обстоятельствах не превышайте максимальной мощности электрогенераторной установки. Не используйте электрогенераторную установку в диапазоне между номинальной и максимальной отдачей более 30 минут.
- Работа электрогенераторной установки допускается не ближе 1 м от строений и различного оборудования.
- Не используйте электрогенераторную установку в закрытых помещениях.

РАБОТА ЭЛЕКТРОГЕНЕРАТОРНОЙ УСТАНОВКИ

ПУСК ДВИГАТЕЛЯ

1. Убедитесь, что прерыватель цепи установлен в положение "OFF" (выключено). Если к электрогенераторной установке подсоединен потребитель тока, пуск двигателя может быть затруднен.

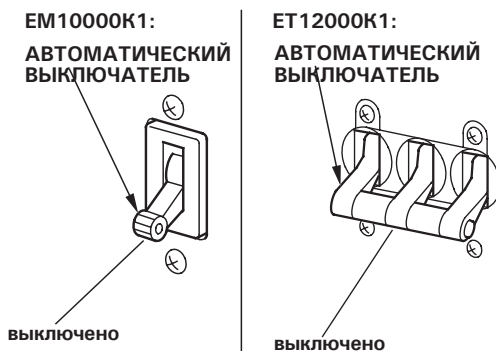

2. Поверните ручку топливного крана в положение "ON" (включено).

РУЧКА ТОПЛИВНОГО КРАНА

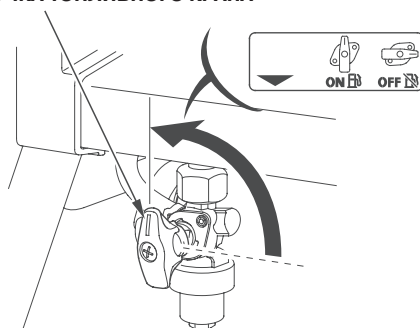

3. При запуске холодного двигателя вытяните кнопку воздушной заслонки в положение "CLOSED" (закрыто).

При запуске горячего двигателя кнопка воздушной заслонки должна находиться в положении "OPEN" (открыто).

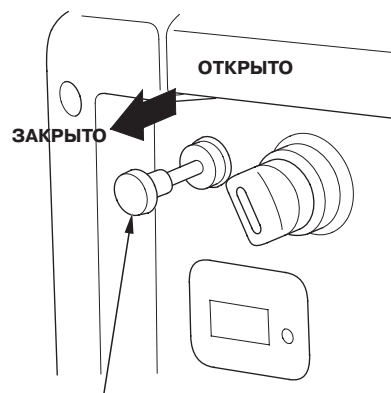

КНОПКА УПРАВЛЕНИЯ ВОЗДУШНОЙ ЗАСЛОНКОЙ

РАБОТА ЭЛЕКТРОГЕНЕРАТОРНОЙ УСТАНОВКИ

4. Пуск двигателя.

- С помощью электрического стартера:
Переведите выключатель зажигания в положение "START" (ПУСК) и удерживайте его в этом положении до запуска двигателя. Как только двигатель заработает, отпустите выключатель зажигания, позволив ему вернуться в положение "ON" (включено).

Если двигатель не запустился в течение 5 секунд, отпустите выключатель зажигания, и сделайте паузу не менее 10 секунд перед повторной попыткой запуска двигателя.

ВНИМАНИЕ

Работа электрического стартера продолжительностью более 5 секунд подряд приведет к его перегреву и может завершиться выходом стартера из строя.

5. Если при запуске двигателя кнопка управления воздушной заслонкой была установлена в положение "CLOSED" (закрыто), то по мере прогрева двигателя нужно постепенно возвращать ее в положение "OPEN" (открыто).

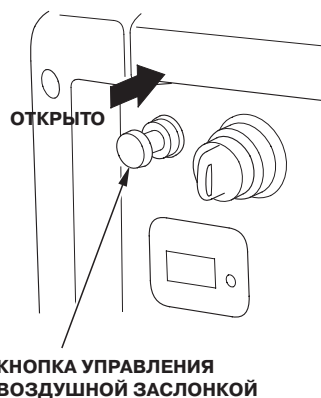
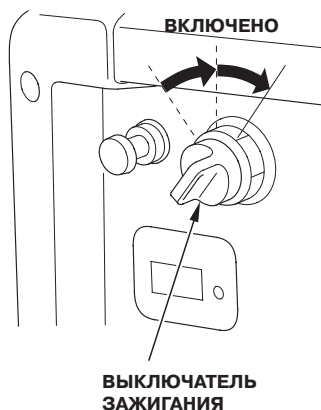

РАБОТА ЭЛЕКТРОГЕНЕРАТОРНОЙ УСТАНОВКИ

ОСТАНОВКА ДВИГАТЕЛЯ

Для экстренной остановки двигателя поверните выключатель зажигания в положение "OFF". Для остановки двигателя в штатном режиме, следуйте описанной ниже процедуре.

1. Поверните прерыватель цепи в положение "OFF" (выключено).

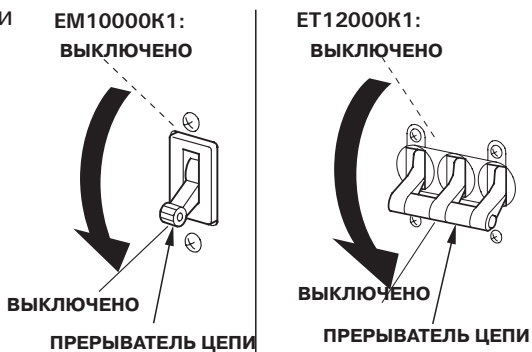

2. Переведите выключатель зажигания в положение "OFF" (выключено).

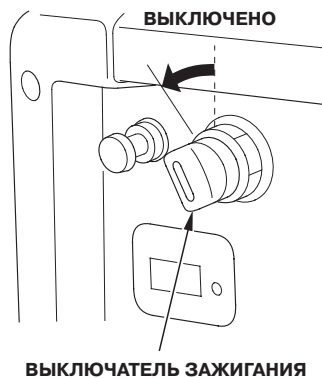

3. Поверните ручку топливного крана в положение "OFF" (выключено).

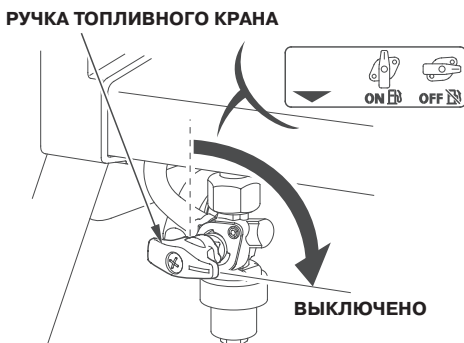

РАБОТА ЭЛЕКТРОГЕНЕРАТОРНОЙ УСТАНОВКИ

ВЫРАБОТКА ПЕРЕМЕННОГО ТОКА

Если потребитель тока внезапно начинает работать со сбоями, снижает обороты, или останавливается, необходимо незамедлительно выключить его. Отсоедините потребитель тока и установите, является ли причиной сбоя неисправность потребителя тока или превышение номинальной нагрузки электрогенераторной установки.

ВНИМАНИЕ

Значительная перегрузка может привести к выходу из строя электрогенераторной установки. Незначительная перегрузка может уменьшить срок службы электрогенераторной установки.

Розетки переменного тока

1. Запустите двигатель (см. стр. 25).
2. Установите прерыватель цепи в положение "ON" (включено).
3. Подключите потребитель тока.

Большинство потребителей тока, использующих электродвигатели, нуждаются в пусковой мощности, значительно превышающей их номинальную мощность.

EM10000K1:

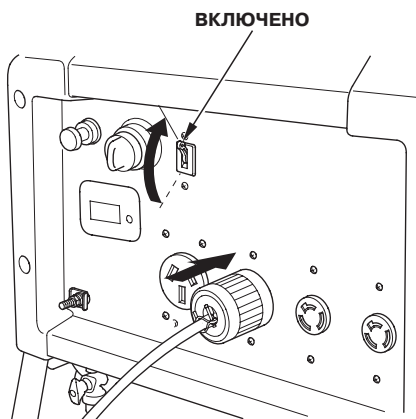

ET12000K1:

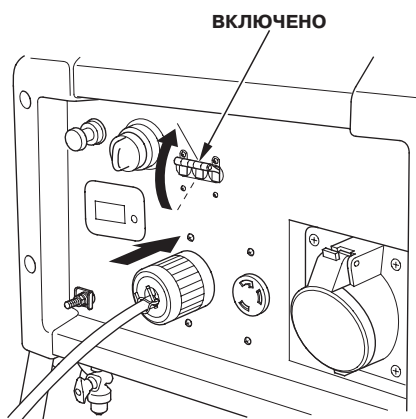

РАБОТА ЭЛЕКТРОГЕНЕРАТОРНОЙ УСТАНОВКИ

Выходная клемма переменного тока (только для ET12000K1)

На эти клеммы подается электрический ток [трехфазная выходная мощность (400В) и однофазная выходная мощность (230В) с трехфазной выходной катушки.

ПРЕДУПРЕЖДЕНИЕ

- Выключите двигатель перед подсоединением или отсоединением кабелей.
- Для того чтобы контакт клеммы кабеля не ослаб, надежно затяните гайку крепления клеммы. Если крепление клеммы кабеля ослабло, оно нагреется, что может привести к воспламенению.
- После присоединения кабеля закрыть крышку и затянуть крепежные болты.

- Обслуживание клемм трехфазного тока должен выполнять квалифицированный электрик.

Трехфазная выходная мощность (400В):

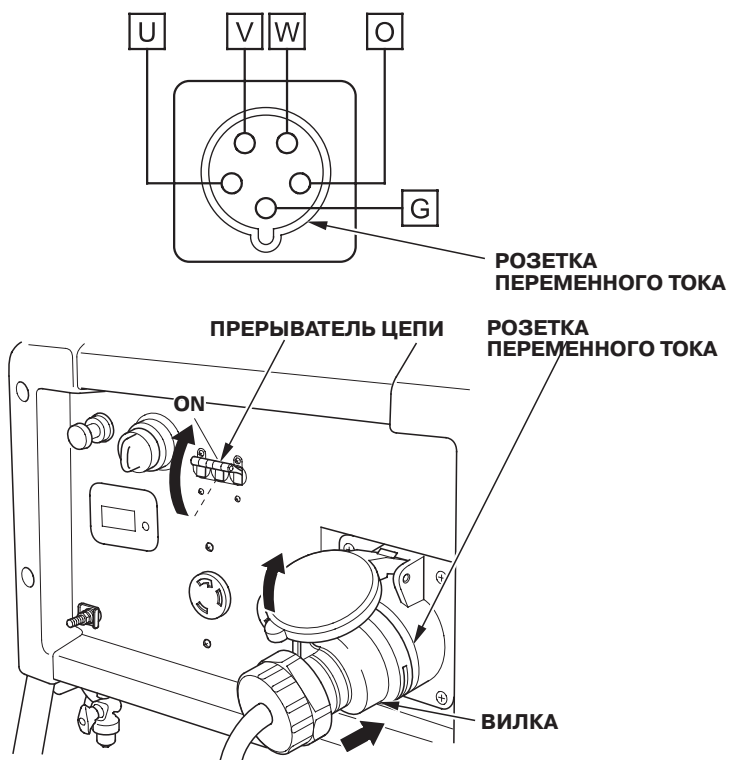

РАБОТА ЭЛЕКТРОГЕНЕРАТОРНОЙ УСТАНОВКИ

Однофазная выходная мощность (230В):

- Если вы используете только одну цепь, величина мощности не должна превышать 3 кВА. (Коэффициент мощности: 1.0)

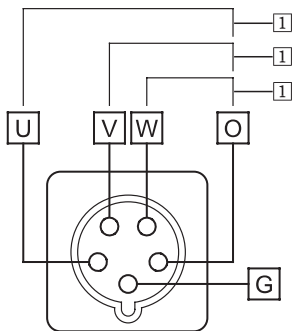

ЭЛЕКТРОПРОВОДНОСТЬ: OVV
или
OVV
или
OVU

- При использовании двух цепей мощность каждой из двух должна распределяться поровну и в сумме не превышать 6 кВА. (Коэффициент мощности: 1.0)

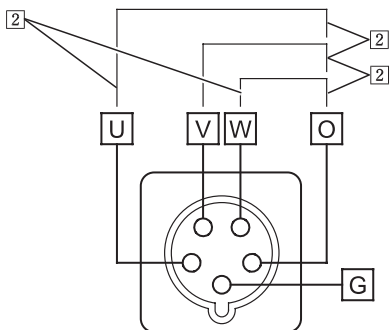

ЭЛЕКТРОПРОВОДНОСТЬ: OVV и OVV
или
OVV и OVU
или
OVV и OVU

- При использовании трех цепей мощность каждой из трех должна распределяться поровну и в сумме не превышать 9 кВА. (Коэффициент мощности: 1.0)

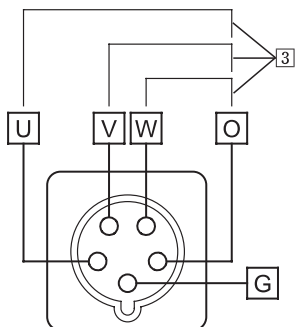

ЭЛЕКТРОПРОВОДНОСТЬ: OVV и OVV и OVU

РАБОТА ЭЛЕКТРОГЕНЕРАТОРНОЙ УСТАНОВКИ

Потребители переменного тока

Перед подключением потребителя тока или электрического провода к электрогенераторной установке:

- Убедитесь в их исправности. Неисправные электроприборы и электрические провода могут стать причиной поражения электрическим током.
- Если потребитель тока внезапно начинает работать со сбоями, снижает обороты или останавливается, необходимо незамедлительно выключить его. Отсоедините потребитель тока и установите, является ли причиной сбоя неисправность потребителя тока или превышение номинальной нагрузки электрогенераторной установки.
- Убедитесь, что характеристики потребителей тока не превышают возможностей электрогенераторной установки. Ни при каких обстоятельствах не превышайте максимальную мощность электрогенераторной установки. Не используйте электрогенераторную установку в диапазоне между номинальной и максимальной отдачей более 30 минут.

ВНИМАНИЕ

Существенная перегрузка приведет к срабатыванию прерывателя цепи. Превышение ограничения по продолжительности работы в режиме максимальной нагрузки или работа с небольшим превышением допустимой нагрузки могут не привести к срабатыванию прерывателя цепи, но обязательно приведут к сокращению срока службы электрогенераторной установки.

Запрещается непрерывно эксплуатировать электрогенераторную установку в режиме максимальной мощности более 30 минут. Максимальная мощность составляет:

EM10000K1: 9 000 ВА

ET12000K1: 11000 ВА (трехфазный), 3000 ВА x 3 (однофазный)

При продолжительной работе (более 30 минут), выходная мощность генератора не должна превышать номинальную. Номинальная мощность составляет:

EM10000K1: 8000 ВА

ET12000K1: 10000 ВА (трехфазный), 2 700 ВА x 3 (однофазный)

В любом случае необходимо учитывать совокупную мощность в ваттах потребителей тока, подсоединенных к электрогенераторной установке. Производители электроприборов обычно помещают информацию по их характеристикам рядом с номером модели электроприбора или его серийным номером.

РАБОТА ЭЛЕКТРОГЕНЕРАТОРНОЙ УСТАНОВКИ

РЕЗЕРВНЫЙ ИСТОЧНИК ЭЛЕКТРОЭНЕРГИИ

Подключение к бытовой электрической цепи зданий

Ваша электрогенераторная установка может подавать питание в бытовую электрическую цепь зданий. При подключении электрогенераторной установки в бытовую электрическую сеть в качестве альтернативного источника подачи тока, в бытовую электрическую цепь необходимо встроить изолирующий выключатель для отключения от общих линий электроснабжения. Установка должна производиться силами квалифицированного электрика согласно требованиям соответствующего законодательства.



ПРЕДУПРЕЖДЕНИЕ

Неправильное подсоединение к бытовой электрической цепи здания может вызвать подачу тока с электрогенераторной установки в электрическую сеть.

Вследствие этого, работники компании, электроснабжения или лица, проверяющие проводку после отключения подачи питания, могут получить удар током. При восстановлении подачи тока электрогенераторная установка может взорваться, загореться или вызвать возгорание электрической проводки в здании.

Перед тем как осуществить любое подключение, обратитесь за консультацией к представителям компании энергоснабжения или квалифицированному электрику.

Заземление системы

Электрогенераторные установки Honda имеют заземление, которое соединяет раму электрогенераторной установки с клеммами заземления в выходных розетках переменного тока. Заземление системы не соединено с нулевым проводом. Если электрогенераторная установка проверяется с помощью подключаемого к розетке тестера, он не покажет такое же состояние заземления системы как для бытовой розетки.

Особые требования

Ими могут быть применяемые правовые нормы, местные законы или постановления, которые касаются использования электрогенераторной установки по назначению. По этим вопросам обратитесь, пожалуйста, к квалифицированному электрику, контролеру электроаппаратуры или в местный уполномоченный орган.

- В некоторых странах законодательство предписывает регистрировать электрогенераторные установки в местных компаниях энергоснабжения.
- Если электрогенераторная установка используется на строительной площадке, следует узнать, не приняты ли по этому поводу дополнительные правила.

ОБСЛУЖИВАНИЕ ЭЛЕКТРОГЕНЕРАТОРНОЙ УСТАНОВКИ

ЗНАЧЕНИЕ ОБСЛУЖИВАНИЯ

Соблюдение правил и порядка обслуживания крайне важно для безопасной, экономичной и безаварийной работы электрогенераторной установки.

Это поможет также снизить загрязнение окружающей среды.

Для того, чтобы помочь вам должным образом обслуживать электрогенераторную установку, на следующих страницах приведены график технического обслуживания, процедура регулярного технического осмотра и простые приемы обслуживания с помощью основных инструментов. Остальные операции по обслуживанию значительно сложнее или требуют применения специального инструмента. Поэтому, их выполнение лучше доверить специалистам и обращаться к техническому персоналу компании Honda или квалифицированному механику.

График технического обслуживания рассчитан на эксплуатацию электрогенераторной установки в обычных условиях. Если ваша электрогенераторная установка эксплуатируется в условиях, отличающихся от нормальных, например, при очень высоких нагрузках, высоких температурах или высокой запыленности воздуха, обратитесь к своему дилеру за получением рекомендаций по срокам обслуживания.



ПРЕДУПРЕЖДЕНИЕ

Неправильное обслуживание или невыполнение операций по устранению неисправностей перед началом работы может стать причиной дефекта, который может привести к получению вами серьезной травмы или гибели.

Всегда выполняйте рекомендации по проверке и обслуживанию, а также график технического обслуживания, которые приведены в "Руководстве".

Помните, что ваш дилер лучше знает вашу электрогенераторную установку и имеет все необходимое для ее обслуживания и ремонта.

Для того чтобы обеспечить должную и надежную работу электрогенераторной установки, при ремонте используйте только оригинальные детали Honda или аналоги.

БЕЗОПАСНОСТЬ ПРИ ОБСЛУЖИВАНИИ

Ниже перечислены самые важные меры безопасности. Однако, мы не можем предупредить вас о каждой потенциальной опасности, которая может возникнуть при проведении обслуживания. Только вы сами можете принять решение о том, сможете или нет самостоятельно выполнить стоящую перед вами задачу.



ПРЕДУПРЕЖДЕНИЕ

Отказ от соблюдения инструкций по обслуживанию может стать причиной получения вами серьезной травмы или гибели.

Всегда в точности выполняйте положения инструкций и предупреждений, изложенных в "Руководстве".

Меры предосторожности

Перед выполнением любых действий по обслуживанию или ремонту убедитесь, что двигатель электрогенераторной установки выключен. Это позволит вам избежать следующих факторов риска:

Отравления оксидом углерода, содержащимся в отработавших газах двигателя.

Убедитесь, что в том месте, где установлена электрогенераторная установка, имеется достаточная вентиляция.

Получения ожогов от горячих частей.

Перед тем как прикасаться к двигателю или системе выпуска следует дать им остыть.

Получения травм от подвижных частей.

Не запускайте двигатель, не изучив инструкцию.

- Прочитайте инструкции перед началом работы и убедитесь в том, что вы можете выполнить эти работы и у вас есть нужный инструмент.
- Для того, чтобы снизить вероятность возгорания или взрыва, проверьте не разлит ли поблизости бензин. Для очистки деталей используйте только невоспламеняющийся растворитель, а не бензин. Не курите, не подносите искрящие предметы или открытое пламя к элементам топливной системы.

ОБСЛУЖИВАНИЕ ЭЛЕКТРОГЕНЕРАТОРНОЙ УСТАНОВКИ

РЕГЛАМЕНТ ТЕХНИЧЕСКОГО ОБСЛУЖИВАНИЯ

ПЕРИОДИЧНОСТЬ ТЕХНИЧЕСКОГО ОБСЛУЖИВАНИЯ (3)		Ежедневно перед началом эксплуатации	После первого месяца или 20 моточасов	Каждые 3 месяца или 50 моточасов	Каждые 6 месяцев или 100 моточасов	Ежегодно или каждые 300 моточасов
Моторное масло	Проверка уровня					
	Замена					
Масляный фильтр двигателя	Замена	Каждые 200 моточасов				
Воздушный фильтр	Проверка					
	Чистка			(1)		
	Замена					(*)
Электролит аккумуляторной батареи	Проверка уровня					
Свеча зажигания	Проверка и регулировка					
	Замена					
Отстойник	Чистка					
Зазоры клапанов	Проверка и регулировка					(2)
Камера сгорания	Чистка	Каждые 1 000 моточасов				
Топливный бак и топливный фильтр	Чистка	Каждый год (2)				
Топливопровод	Проверка	Через каждые 2 года (замена по необходимости) (2)				

ПРИМЕЧАНИЕ: (*) Заменить только бумажный фильтрующий элемент.

- (1) При эксплуатации в условиях повышенной запыленности интервалы между обслуживаниями следует сократить.
- (2) Если вы не располагаете необходимым инструментом и не обладаете навыками слесаря(механика), то данные операции должны выполняться силами официального дилера Honda, специализирующегося на продаже и обслуживании электрогенераторных установок. Описание выполнения операций технического обслуживания приведено в соответствующем РУКОВОДСТВЕ ПО ТЕХНИЧЕСКОМУ ОБСЛУЖИВАНИЮ И РЕМОНТУ
- (3) Если электрогенераторная установка используется для профессиональных или коммерческих целей, то для точного определения времени технического обслуживания необходимо вести учет отработанных моточасов.

ОБСЛУЖИВАНИЕ ЭЛЕКТРОГЕНЕРАТОРНОЙ УСТАНОВКИ

ЗАПРАВКА ТОПЛИВОМ

Проверяйте уровень топлива при неработающем двигателе. При низком уровне топлива заправьте топливный бак.

ПРЕДУПРЕЖДЕНИЕ

Бензин является легковоспламеняющимся и взрывоопасным веществом.

При заправке топлива можно получить ожоги или серьезно пострадать.

- Остановите двигатель и уберите нагревательные и искрящие предметы, а также открытое пламя.
- Все работы с бензином следует проводить только вне помещений.
- Пролитый бензин нужно немедленно вытереть.

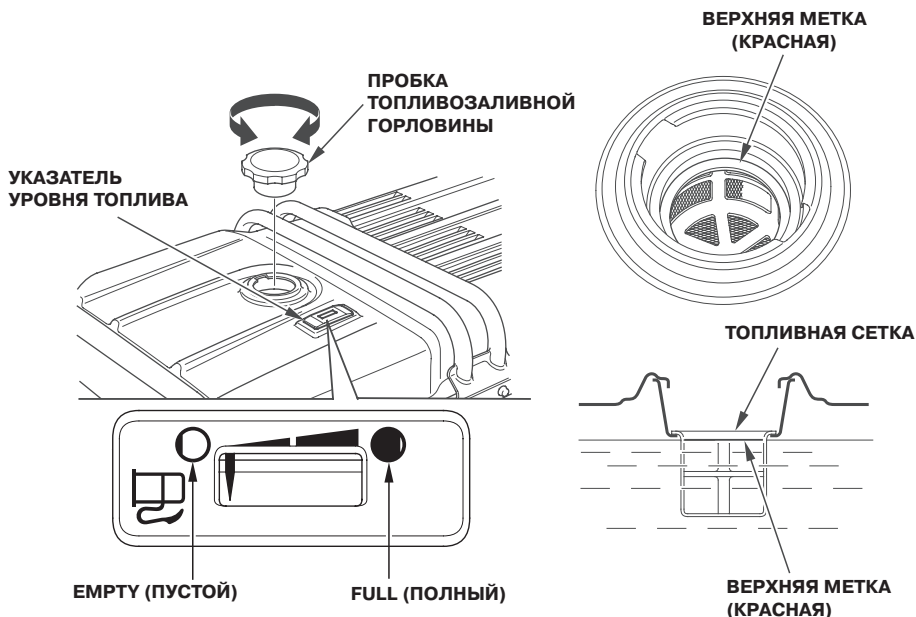

Заправку топливного бака следует производить при неработающем двигателе на открытом воздухе или в хорошо проветриваемых помещениях. Если двигатель перед этим работал, дайте ему остыть. Заправляйте топливный бак осторожно, чтобы избежать пролива бензина. Не заполняйте топливный бак выше верхней метки (красной) на топливной сетке.

ОБСЛУЖИВАНИЕ ЭЛЕКТРОГЕНЕРАТОРНОЙ УСТАНОВКИ

Запрещено заправлять топливный бак внутри помещений, в которых пары топлива могут попасть на открытое пламя или искрящие предметы. Храните бензин в стороне от горелок, мангалов, электрических розеток, силового инструмента и т.п. Пролитое топливо может воспламениться и вызвать серьезные разрушения. Пролитый бензин нужно немедленно вытереть.

РЕКОМЕНДУЕМОЕ ТОПЛИВО

Эксплуатируйте двигатель на автомобильном неэтилированном бензине с октановым числом не менее 91 по исследовательскому методу (это соответствует октановому числу 86 или выше по моторному методу).

Данный двигатель предназначен для работы на неэтилированном бензине. Использование неэтилированного бензина способствует меньшему образованию нагара в камере сгорания и на свече зажигания, а также продлевает срок службы двигателя.

Ни при каких обстоятельствах не эксплуатируйте двигатель на бензине с просроченным сроком хранения, смеси бензина и масла или на бензине, в котором присутствуют посторонние вещества (загрязнения). Не допускайте попадания в топливный бак грязи, пыли или воды.

Иногда при работе электрогенераторной установки под высокой нагрузкой вы можете слышать легкое "постукивание" или "звон" (металлические стучащие звуки). Это не является причиной для беспокойства.

Если подобные звуки появляются на установившемся режиме работы или при нормальной нагрузке, то необходимо сменить марку бензина. Если такие звуки не исчезают, обратитесь к дилеру Honda.

ВНИМАНИЕ

Работа двигателя с металлическими стучащими звуками может привести к выходу двигателя из строя.

ОБСЛУЖИВАНИЕ ЭЛЕКТРОГЕНЕРАТОРНОЙ УСТАНОВКИ

ПРОВЕРКА УРОВНЯ МОТОРНОГО МАСЛА

Проверку уровня моторного масла следует проводить при нахождении электрогенераторной установки на горизонтальной поверхности и неработающем двигателе.

1. Выньте масляный щуп и насухо протрите его.
2. Полностью вставьте щуп обратно и затем вновь выньте для определения уровня моторного масла.
3. Если уровень масла близок или ниже нижней отметки на щупе, снимите верхнюю крышку для получения доступа к пробке маслозаливной горловины. Снимите пробку маслозаливной горловины и залейте рекомендованное масло до верхней метки.

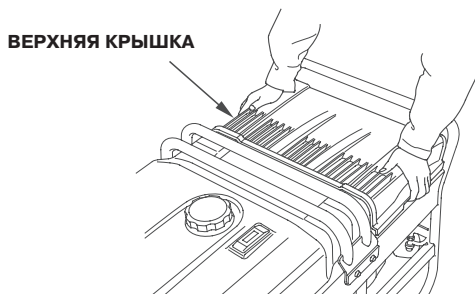

4. Установите на место масляный щуп и пробку заливной горловины.

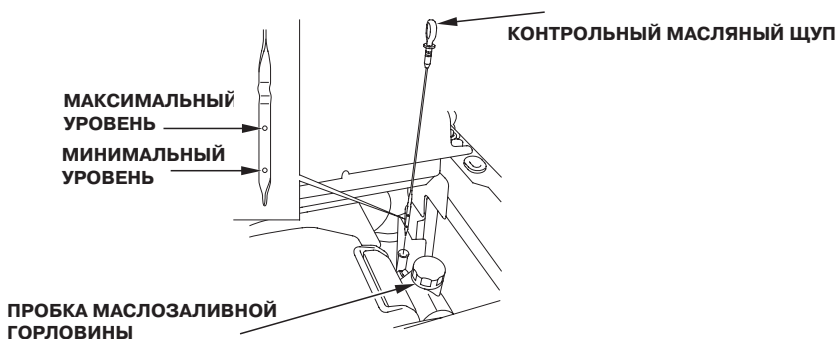

Система предупреждения о падении уровня масла автоматически выключит двигатель прежде, чем уровень масла достигнет минимально допустимого уровня. Однако во избежание неожиданного отключения регулярно проверяйте уровень масла.

ОБСЛУЖИВАНИЕ ЭЛЕКТРОГЕНЕРАТОРНОЙ УСТАНОВКИ

ЗАМЕНА МОТОРНОГО МАСЛА

Слейте моторное масло, пока двигатель полностью не остыл, что обеспечит быстрый и полный слив масла.

1. Установите электрогенераторную установку на деревянные подставки, чтобы обеспечить достаточное пространство для размещения подходящей емкости под отработанное масло.
2. Снимите верхнюю крышку для получения доступа к пробке маслозаливной горловины.
3. Снимите пробку маслозаливной горловины и отверните болт сливного отверстия. Затем слейте масло в подходящую емкость.
4. Установите и тщательно затяните болт сливного отверстия.
5. Залейте рекомендованное масло (см. с.42) до верхней отметки на масляном щупе. Плотно закрутите пробку маслозаливной горловины.

ЗАМЕНА МАСЛА И МАСЛЯНОГО ФИЛЬТРА

Без замены масляного фильтра:
примерно 1,5 л

С заменой масляного фильтра:
примерно 1,7 л

ПРОБКА
МАСЛОЗАЛИВНОЙ
ГОРЛОВИНЫ

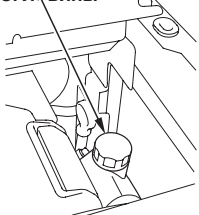

ВОРОНКА

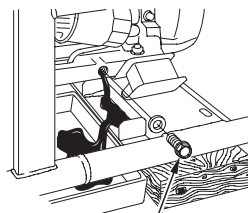
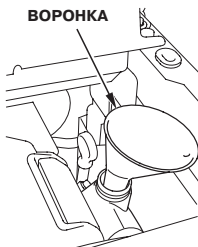

БОЛТ ОТВЕРСТИЯ
ДЛЯ СЛИВА
МОТОРНОГО МАСЛА

После обращения с отработанным моторным маслом вымойте руки с мылом.

Убедительно просим вас помнить об охране окружающей среды, когда речь идет об утилизации отработанного моторного масла. Рекомендуем слить отработанное масло в емкость с плотно закрывающейся крышкой и сдать на местный пункт приема отработанных нефтепродуктов. Не выбрасывайте отработанное масло в мусорные контейнеры и не выливайте его на землю или в водосточные коллекторы.

ОБСЛУЖИВАНИЕ ЭЛЕКТРОГЕНЕРАТОРНОЙ УСТАНОВКИ

ЗАМЕНА МАСЛЯНОГО ФИЛЬТРА

1. Слейте моторное масло и тщательно затяните болт сливного отверстия (см. с.40).
2. Открутите масляный фильтр и слейте масло в подходящую емкость. Выбросьте использованный масляный фильтр.
3. Очистите привалочную поверхность масляного фильтра и смажьте кольцевое уплотнение нового масляного фильтра свежим моторным маслом.

ВНИМАНИЕ

Используйте только оригинальный масляный фильтр Honda или фильтр аналогичного качества, предназначенный специально для вашей модели электрогенераторной установки. Использование фильтра Honda от другой модели или фильтра другого изготовителя, качество которого отличается от требуемого, может стать причиной выхода двигателя из строя.

4. Закрутите новый масляный фильтр вручную до соприкосновения кольцевого уплотнения с привалочной плоскостью. Затем с помощью специального ключа для масляного фильтра поверните фильтр еще на 7/8 оборота.

МОМЕНТ ЗАТЯЖКИ: 22 НМ (2,2 кгсМ)

5. Залейте в картер двигателя указанное количество рекомендованного моторного масла (см. с.42). Установите на место пробку маслозаливной горловины и контрольный щуп.
6. Запустите двигатель и проверьте нет ли утечки масла из-под масляного фильтра.
7. Остановите двигатель и проверьте уровень масла, как описано на с.39. При необходимости долейте масло до верхней метки на масляном щупе.



ОБСЛУЖИВАНИЕ ЭЛЕКТРОГЕНЕРАТОРНОЙ УСТАНОВКИ

РЕКОМЕНДУЕМОЕ МОТОРНОЕ МАСЛО

Моторное масло является основным фактором, определяющим эксплуатационные характеристики двигателя и его ресурс.

Используйте моторное масло, предназначенное для четырехтактных автомобильных двигателей, которое соответствует или превосходит стандарт SG по классификации API.

В общем случае рекомендуется масло вязкостью 10W-30 по SAE. Моторные масла с иной вязкостью, указанной в таблице, могут быть использованы при условии, что средняя температура воздуха в вашем регионе соответствует данным таблицы.

Температурный диапазон применяемости масел по классификации SAE

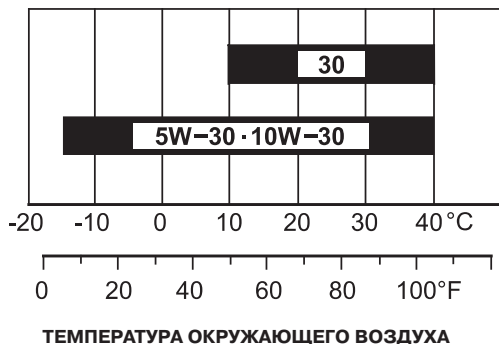

Вязкость масла по классификации SAE и его назначение указываются на этикетке API на емкости для масла.

ОБСЛУЖИВАНИЕ ВОЗДУШНОГО ФИЛЬТРА

1. Снимите верхнюю крышку для получения доступа к воздушному фильтру.

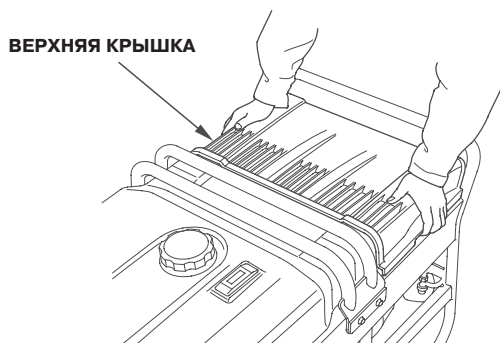

2. Отстегните четыре крепежные лапки от крышки воздушного фильтра и снимите крышку.
3. Фильтрующий элемент воздушного фильтра:
 - а. Вынуть фильтрующий элемент из крышки воздушного фильтра.
 - б. Проверьте фильтрующий элемент, убедитесь в его чистоте и работоспособности. Если фильтрующий элемент грязный, очистите его как описано на с.44. Если фильтрующий элемент поврежден, замените его.
 - в. Установите фильтрующий элемент в крышку воздушного фильтра.

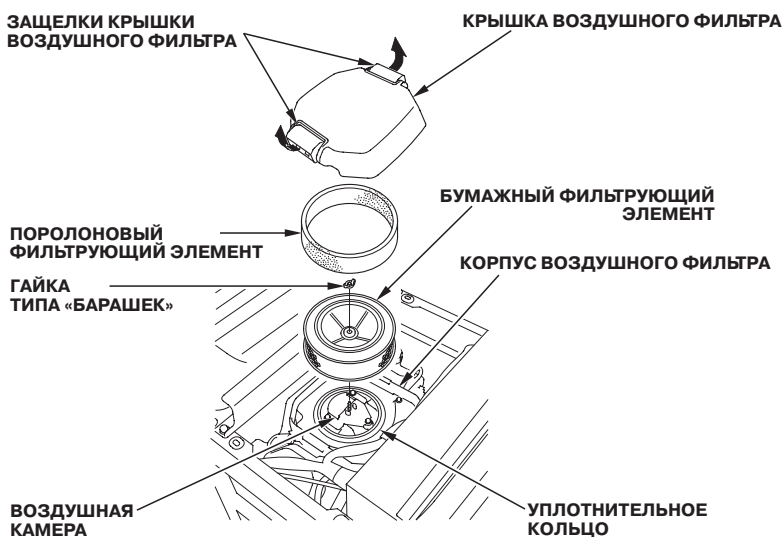

ОБСЛУЖИВАНИЕ ЭЛЕКТРОГЕНЕРАТОРНОЙ УСТАНОВКИ

ОЧИСТКА ФИЛЬТРУЮЩЕГО ЭЛЕМЕНТА

Очистите фильтрующие элементы, если вы планируете использовать их повторно.

Бумажный фильтрующий элемент: постучите фильтрующим элементом несколько раз по жесткой поверхности для удаления грязи или продуйте сжатым воздухом [давлением воздуха проходящего через фильтрующий элемент не более 207 кПа (2,1 кгс / см, 30 фунтов на кв. дюйм)]

Осуществляйте продувку со стороны менее загрязненной части фильтрующего элемента.

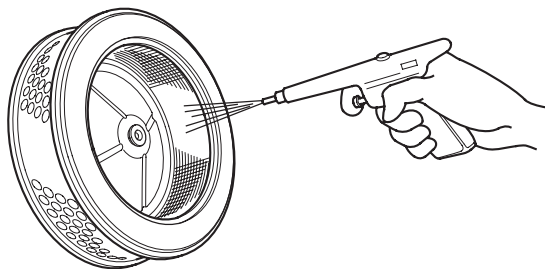

Никогда не пытайтесь смахнуть грязь. Это действие еще больше увлечет грязь в волокна.

Замените бумажный фильтрующий элемент, если он сильно загрязнен.

Поролоновый фильтрующий элемент: если поролоновый фильтрующий элемент загрязнен, очистите его, как описано на странице 45. Замените поролоновый фильтрующий элемент, если он поврежден.

Сотрите грязь с внутренней стороны корпуса и крышки воздушного фильтра, используя влажную тряпку. Будьте осторожны, не допустите чтобы грязь попала в воздушную камеру, ведущую к карбюратору.

Наденьте поролоновый фильтрующий элемент поверх бумажного. Установите собранный фильтрующий элемент. Убедитесь, что уплотнительное кольцо под фильтрующим элементом не повреждено и установлено верно. Надежно затяните барашковую гайку.

Надежно зафиксируйте защелки крышки воздушного фильтра.

Закройте крышку.

ВНИМАНИЕ

Эксплуатация двигателя без воздушного фильтра или с поврежденным воздушным фильтром, позволит проникать в двигатель частицам пыли и грязи, вызывая быстрый износ.

ОБСЛУЖИВАНИЕ ЭЛЕКТРОГЕНЕРАТОРНОЙ УСТАНОВКИ

ОЧИСТКА ФИЛЬТРУЮЩЕГО ЭЛЕМЕНТА

Загрязненный фильтрующий элемент уменьшит поступление воздуха в карбюратор и снизит мощность двигателя. При эксплуатации мини-электростанции в условиях повышенной запыленности, следует проводить очистку фильтрующего элемента с меньшими интервалами, чем указано в Регламенте технического обслуживания.

1. Промойте фильтрующий элемент в теплой мыльной воде, прополоскайте в чистой воде, полностью высушите или очистите негорючим растворителем и просушите.
2. Пропитайте фильтрующий элемент чистым моторным маслом и выжмите его для удаления излишков масла. При избытке моторного масла в фильтрующем элементе двигатель, при первоначальном запуске, будет дымить.

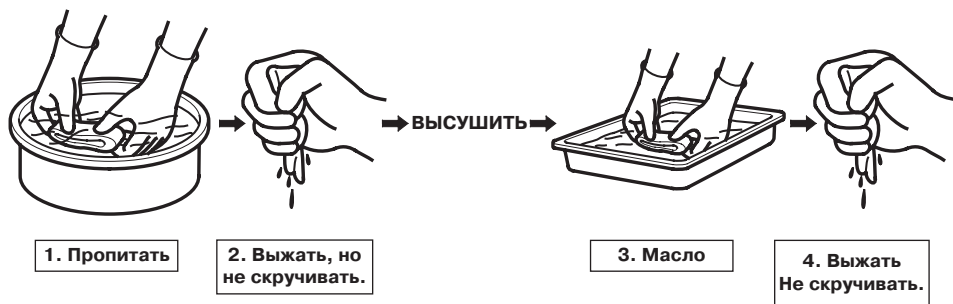

3. Удалите мокрой тканью загрязнения с корпуса воздушного фильтра и крышки. Остерегайтесь попадания загрязнений в воздуховод, ведущий к карбюратору.

ОБСЛУЖИВАНИЕ ЭЛЕКТРОГЕНЕРАТОРНОЙ УСТАНОВКИ

ОЧИСТКА КОРПУСА ОТСТОЙНИКА

1. Поверните ручку топливного крана в положение "OFF" (выключено), затем снимите корпус отстойника и уплотнительное кольцо. Выбросьте кольцевое уплотнение.

ПРЕДУПРЕЖДЕНИЕ

Бензин является легковоспламеняющимся и взрывоопасным веществом.

При заправке топлива можно получить ожоги или серьезно пострадать.

- Остановите двигатель и уберите нагревательные и искрящие предметы, а также открытое пламя.
- Все работы с бензином следует проводить только вне помещений.
- Пролитый бензин нужно немедленно вытереть.

2. Очистите корпус отстойника негорючим растворителем и протрите его насухо.
3. Установите новое кольцевое уплотнение на корпус отстойника. Затем плотно закрутите корпус отстойника.
4. Убедитесь, что нет утечек топлива.

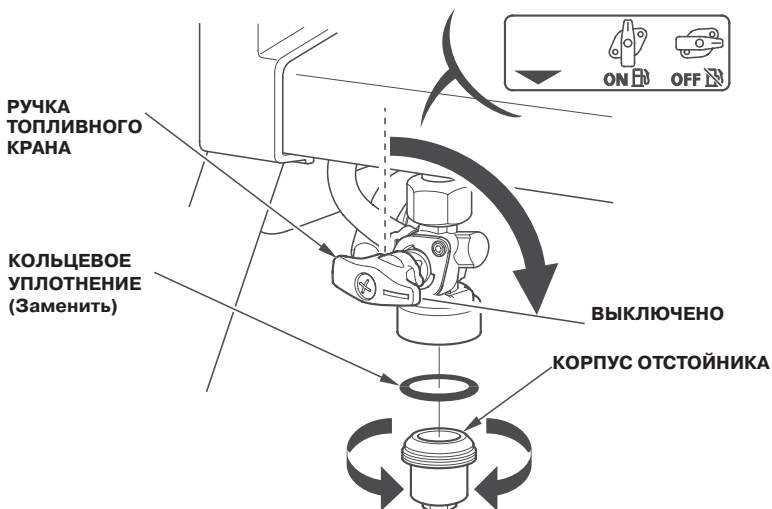

ОБСЛУЖИВАНИЕ ЭЛЕКТРОГЕНЕРАТОРНОЙ УСТАНОВКИ

ОБСЛУЖИВАНИЕ СВЕЧИ ЗАЖИГАНИЯ

Рекомендуемые свечи зажигания: ZGR5A (NGK)
J16CR(U) (DENSO)

ВНИМАНИЕ

Использование других свечей зажигания может стать причиной выхода двигателя из строя.

1. Отсоедините наконечник свечи зажигания и очистите поверхность двигателя вокруг свечи зажигания.
2. Выкрутите свечу с помощью свечного ключа размером 13/16 дюйма (имеется в продаже).

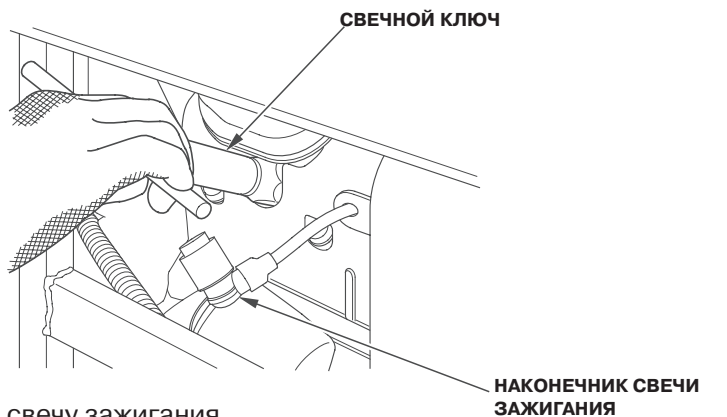

3. Осмотрите свечу зажигания. Замените свечу, если имеются следы износа на электродах или трещины, сколы или загрязнения на изоляторе.
4. Измерьте величину зазора между электродами свечи с помощью щупа круглого сечения. При необходимости отрегулируйте величину зазора, осторожно подгибая боковой электрод.

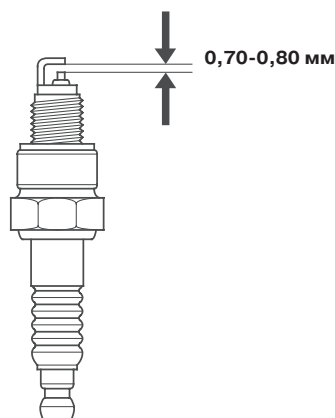

Величина зазора должна составлять:
0,70-0,80 мм

ОБСЛУЖИВАНИЕ ЭЛЕКТРОГЕНЕРАТОРНОЙ УСТАНОВКИ

5. Убедитесь, что уплотнительная шайба свечи в хорошем состоянии, и во избежание повреждения резьбы рукой, вкрутите свечу на место.
6. После этого затяните свечу с помощью свечного ключа размером 13/16 дюйма, чтобы сжать уплотнительную шайбу.

Если устанавливается ранее использовавшаяся свеча, то после закручивания от руки она затягивается на $1/8 - 1/4$ оборота.

Если устанавливается новая свеча, то после закручивания от руки она затягивается на $1/2$ оборота.

ВНИМАНИЕ

Если свеча зажигания затянута недостаточно, она может перегреться и вызвать повреждение двигателя. Чрезмерная затяжка свечи зажигания может повредить резьбу в головке блока цилиндра.

7. Установите наконечник свечи зажигания.

ОБСЛУЖИВАНИЕ ЭЛЕКТРОГЕНЕРАТОРНОЙ УСТАНОВКИ

ОБСЛУЖИВАНИЕ АККУМУЛЯТОРНОЙ БАТАРЕИ

Система зарядки двигателя электрогенераторной установки заряжает аккумуляторную батарею при работе двигателя. Но если электрогенераторная установка используется не постоянно, аккумуляторную батарею следует заряжать ежемесячно для поддержания ее срока службы.



ПРЕДУПРЕЖДЕНИЕ

Аккумуляторная батарея содержит серную кислоту (электролит), которая ядовита и обладает высокой коррозионной активностью. Попадание электролита в глаза или на кожу может привести к сильным ожогам.

При работе рядом с аккумуляторной батареей пользуйтесь защитными очками и одеждой.
ЗАПРЕЩАЕТСЯ НАХОЖДЕНИЕ ДЕТЕЙ РЯДОМ С АККУМУЛЯТОРНОЙ БАТАРЕЕЙ.

Порядок действий в экстренной ситуации

Глаза - Промывать проточной водой в течение не менее 15 минут. (Струя воды под давлением может повредить глаза.) Немедленно обратитесь к врачу.

Кожа - Снимите грязную одежду. Промойте кожу большим количеством воды. Немедленно обратитесь к врачу.

Проглатывание - Выпейте воды или молока. Немедленно обратитесь к врачу.

ОБСЛУЖИВАНИЕ ЭЛЕКТРОГЕНЕРАТОРНОЙ УСТАНОВКИ

Проверка аккумуляторной батареи

Уровень электролита должен находиться между метками UPPER (МАКСИМУМ) и LOWER (МИНИМУМ). Если уровень электролита ниже отметки LOWER (МИНИМУМ), произойдет сульфатация и повреждение пластин аккумуляторной батареи.

Если наблюдается быстрое снижение уровня электролита или падение уровня заряда аккумуляторной батареи, что выражается в медленной работе стартера, обратитесь к уполномоченному дилеру Honda.

1. Установите аккумуляторную батарею. Проверьте уровень электролита при горизонтальном положении электрогенераторной установки. Выкрутите заливные пробки аккумуляторов.
2. Проверьте уровень электролита в каждом аккумуляторе. Уровень электролита должен поддерживаться между метками UPPER и LOWER, а сам электролит должен закрывать все пластины.
3. Если пластины не закрыты, снимите аккумуляторную батарею и добавьте дистиллированную воду.

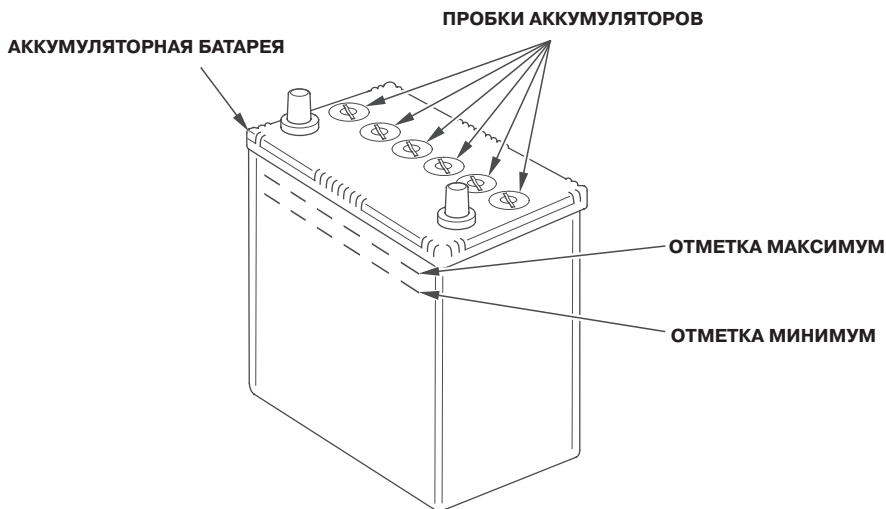

ОБСЛУЖИВАНИЕ ЭЛЕКТРОГЕНЕРАТОРНОЙ УСТАНОВКИ

Снятие аккумуляторной батареи

ПРЕДУПРЕЖДЕНИЕ: Полюсные штыри, клеммы и сопряженные элементы содержат свинец и соединения свинца. **После работы вымойте руки.**

1. Снимите клемму с отрицательного (-) вывода аккумуляторной батареи, затем клемму с положительного (+) вывода.

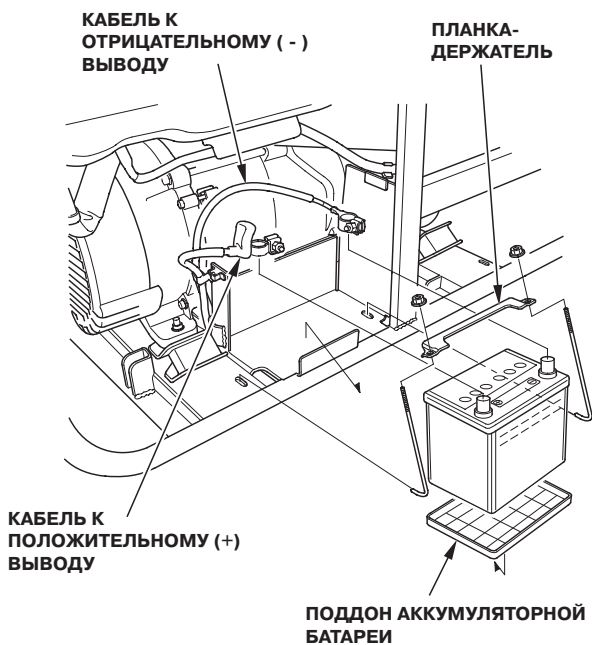

2. Снимите планку-держатель с аккумуляторной батареи.
3. Выньте аккумуляторную батарею из гнезда.

ОБСЛУЖИВАНИЕ ЭЛЕКТРОГЕНЕРАТОРНОЙ УСТАНОВКИ

Зарядка аккумуляторной батареи

ПРЕДУПРЕЖДЕНИЕ

При обычной работе аккумуляторная батарея выделяет взрывоопасный газообразный водород.

Искра или открытое пламя могут стать причиной взрыва, силы которого достаточно для нанесения вам серьезной травмы и даже гибели.

Воспользуйтесь защитной одеждой и защитной маской или обратитесь к квалифицированному механику для обслуживания аккумуляторной батареи.

Емкость аккумуляторной батареи составляет 28,0 ампер-часов (а-ч). Численное значение зарядного тока должно составлять 10% величины емкости аккумуляторной батареи в ампер-часах. Следует использовать зарядное устройство, которое может обеспечивать величину тока до 5,6 ампер.

1. Подключение аккумуляторной батареи должно производиться в соответствии с инструкцией изготовителя.
2. Заряжайте аккумуляторную батарею в течение 5-10 часов.
3. Вымойте наружную поверхность аккумуляторной батареи и отсек для нее водным раствором питьевой соды.

Установка аккумуляторной батареи

1. Установите аккумуляторную батарею внутрь электрогенераторной установки.
2. Присоедините клемму соответствующего кабеля к положительному (+) выводу аккумуляторной батареи и плотно затяните болт.
3. Наденьте защитный чехол на кабель, идущий к положительному (+) полюсу, и клемму.
4. Присоедините клемму соответствующего кабеля к отрицательному (-) выводу аккумуляторной батареи и плотно затяните болт.
5. Установите планку-держатель на аккумуляторную батарею.
6. Установите верхнюю крышку на место, выполняя операции в порядке, обратном снятию. Запрещена эксплуатация электрогенераторной установки без верхней крышки, что приводит к ухудшению характеристик двигателя и самой электрогенераторной установки.

ОБСЛУЖИВАНИЕ ЭЛЕКТРОГЕНЕРАТОРНОЙ УСТАНОВКИ

ПЛАВКИЙ ПРЕДОХРАНИТЕЛЬ

Стартер не работает при перегоревшем плавком предохранителе.

Если перегорел плавкий предохранитель, следует найти причину перегорания и устранить ее до начала возобновления работы. Если плавкий предохранитель вновь перегорел после замены, прекратите эксплуатацию электрогенераторной установки и обратитесь к официальному дилеру Honda.

1. Установите выключатель зажигания в положение "OFF" (выключено) и выньте ключ до проверки или замены плавкого предохранителя.

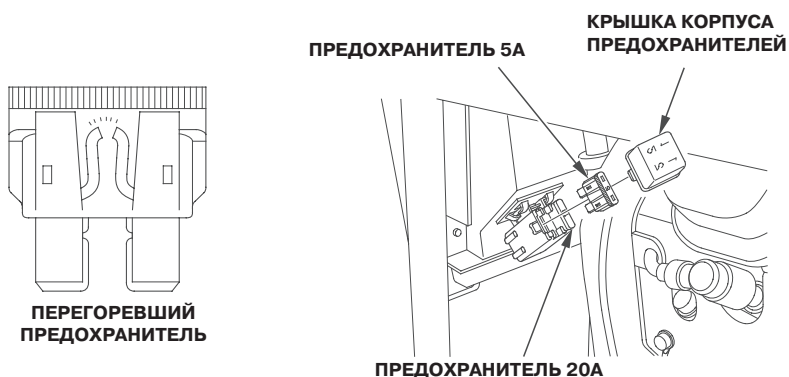

2. Снимите крышку корпуса предохранителей
3. Замените предохранитель на новый такого же типа и характеристики.

Номинальный ток предохранителя: 5А, 20А

ВНИМАНИЕ

Запрещается использовать предохранители, отличающиеся по номинальному току от штатных предохранителей.

В результате использования неподходящих предохранителей возможен пожар или выход системы электрооборудования из строя.

4. Установите крышку корпуса предохранителей на место, выполняя операции в порядке, обратном снятию.

Запрещена эксплуатация электрогенераторной установки без верхней крышки, что приводит к ухудшению характеристик двигателя и самой электрогенераторной установки.

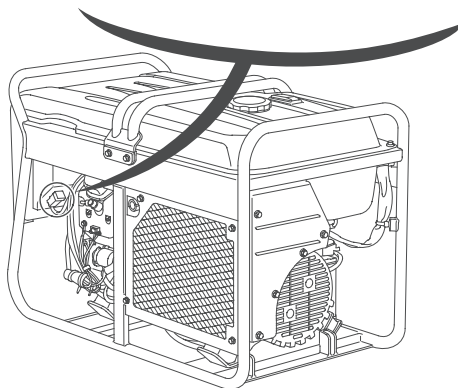

ХРАНЕНИЕ

ПОДГОТОВКА К ХРАНЕНИЮ

Правильное проведение подготовки к хранению является залогом сохранения эксплуатационных качеств и внешнего вида электрогенераторной установки. Следующие действия помогут предотвратить внешнюю и внутреннюю коррозию вашей электрогенераторной установки и облегчат ее запуск после длительного перерыва.

Очистка

Протрите электрогенераторную установку влажной тканью. После того как электрогенераторная установка высохнет, закрасьте повреждения окрашенных поверхностей и нанесите на поверхности, подверженные появлению коррозии, тонкий слой масла.

Топливо

Бензин при хранении будет окисляться и разлагаться. При использовании старого бензина затруднен запуск двигателя, к тому же он вызывает отложения смол, которые могут закупорить топливную систему. Если бензин за время хранения электрогенераторной установки окислился, вам может потребоваться очистка карбюратора и обслуживание или замена других компонентов топливной системы.

Длительность периода времени, в течение которого бензин может храниться в топливном баке и карбюраторе без последствий для работоспособности двигателя, зависит от таких факторов, как фракционный состав бензина, температуры хранения и степень заполнения топливного бака. Воздух в частично заполненном топливном баке способствует ухудшению качества бензина. Высокая температура при хранении также способствует ухудшению качества бензина. Проблемы с ухудшением качества бензина могут начаться через несколько месяцев после начала хранения и даже раньше, что зависит от фракционного состава бензина, продаваемого в вашей местности.

Вы можете продлить срок хранения бензина, добавив в него специальный стабилизатор, или избежать проблем с ухудшением его качества, слив бензин из топливного бака и карбюратора.

Добавление стабилизатора бензина для увеличения срока его хранения

Если вы намерены использовать стабилизатор бензина, заполните топливный бак свежим бензином. Если топливный бак заполнен частично, присутствующий в нем воздух ускорит ухудшение качества бензина во время хранения. Если у вас есть емкость с запасом бензина для дозаправки, наполняйте ее только свежим бензином.

1. Добавляйте стабилизатор бензина в соответствии с инструкцией изготовителя.
2. После добавления стабилизатора бензина дайте двигателю поработать в течение 10 минут (вне помещения), чтобы необработанный бензин в карбюраторе был заменен обработанным.
3. После остановки двигателя переведите ручку топливного крана в положение "OFF".

ХРАНЕНИЕ

ПОРЯДОК ХРАНЕНИЯ

1. Слейте топливо из топливного бака и карбюратора.

ПРЕДУПРЕЖДЕНИЕ

Бензин является легковоспламеняющимся и взрывоопасным веществом.

При заправке топлива вы может получить ожоги или серьезно пострадать.

- Остановите двигатель и уберите нагревательные и искрящие предметы, а также открытое пламя.
- Все работы с бензином следует проводить только вне помещений.
- Пролитый бензин нужно немедленно вытереть.

- а. Снимите пробку горловины топливного бака и слейте из него бензин в подходящую емкость с помощью имеющегося в продаже ручного сифона. Закройте пробку горловины топливного бака.

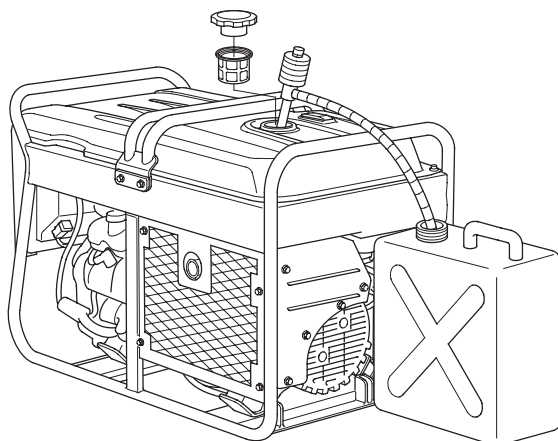

- б. Снимите дренажную трубку карбюратора и нижний щиток вентилятора двигателя и подставьте подходящую емкость.
- в. Отверните винт слива топлива из карбюратора.
- г. Слейте бензин из карбюратора в эту емкость.
- д. Плотно затяните винт слива топлива из карбюратора.

ВИНТ СЛИВА ТОПЛИВА ИЗ КАРБЮРАТОРА

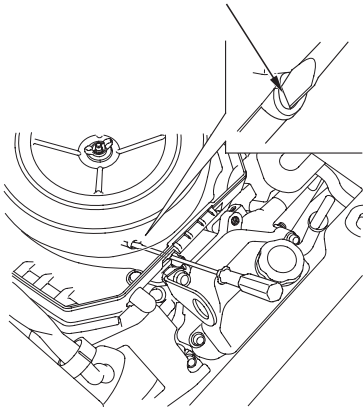

КЛЕЙКАЯ ЛЕНТА

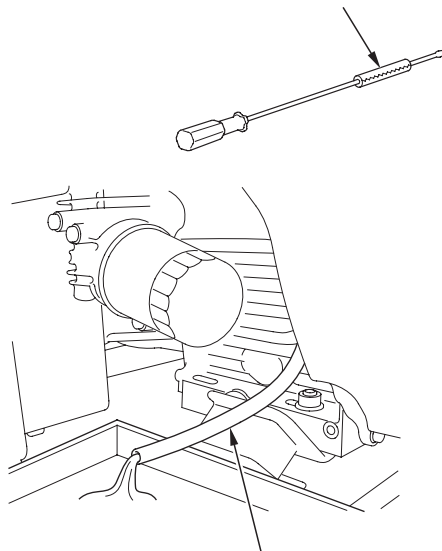

ДРЕНАЖНАЯ ТРУБКА КАРБЮРАТОРА

2. Замените моторное масло (см. с.40).
3. Отверните свечи зажигания (см. с.47).
4. Залейте столовую ложку (5-10 куб.см) чистого моторного масла в каждый цилиндр.
5. Прокрутите коленчатый вал двигателя несколько раз, повернув выключатель зажигания в положение "START" для равномерного распределения масла по стенкам цилиндров.
6. Вверните свечи зажигания.
7. Снимите аккумуляторную батарею и храните ее в холодном сухом помещении. Заряжайте ее один раз в месяц.
8. Накройте электрогенераторную установку для защиты ее от пыли.

ХРАНЕНИЕ

МЕРЫ ПРЕДОСТОРОЖНОСТИ ПРИ ХРАНЕНИИ

Если ваша электрогенераторная установка хранится с бензином в топливном баке и карбюраторе, следует предотвратить возможность воспламенения паров бензина.

Следует выбрать место в вентилируемом помещении, в котором нет оборудования с использованием открытого пламени, например, печи, водонагреватели или сушики для одежды. Следует избегать также мест с искрящими электродвигателями или мест с работающим силовым инструментом.

По возможности избегайте мест хранения с высокой влажностью, которая вызывает коррозию.

Если не все топливо слито из топливного бака, установите ручку топливного крана в положение "OFF" для уменьшения вероятности утечек.

Во время работы электрогенераторная установка должна располагаться на горизонтальной поверхности. Наклонное положение может привести к утечке топлива или масла.

После остывания двигателя и системы выпуска накройте электрогенераторную установку чехлом для защиты от пыли. Горячие двигатель и система выпуска могут воспламенить или расплавить чехол.

Не используйте листовой пластик в качестве защиты от пыли. Непористый чехол будет концентрировать влагу вокруг электрогенераторной установки, вызывая коррозию.

ПОДГОТОВКА К РАБОТЕ ПОСЛЕ ХРАНЕНИЯ

Проверьте вашу электрогенераторную установку как описано в главе *"ПЕРЕД НАЧАЛОМ РАБОТЫ"* данного "Руководства".

Если перед постановкой на хранение топливо было слито, налейте в топливный бак свежее топливо. Если у вас есть емкость с запасом бензина для дозаправки, убедитесь, что в нем находится только свежий бензин. С течением времени бензин окисляется и теряет свои качества, что приводит к затруднениям при запуске двигателя.

Если в цилиндры двигателя на период хранения было залито масло, то после запуска в течение некоторого времени отработавшие газы могут содержать дым. Это не является признаком неисправности.

ТРАНСПОРТИРОВКА

Если электрогенераторная установка работала, то перед погрузкой в транспортное средство дайте ей остыть по меньшей мере 15 минут. Горячий картер двигателя и система выпуска могут обжечь вас и воспламенить некоторые материалы.

При транспортировке электрогенераторная установка должна находиться в горизонтальном положении во избежание возможной утечки топлива. Поверните ручку топливного крана в положение "OFF".

При использовании веревок или растяжек для закрепления электрогенераторной установки при транспортировке крепить их следует только к элементам рамы. Не крепите веревки или растяжки к другим частям электрогенераторной установки.

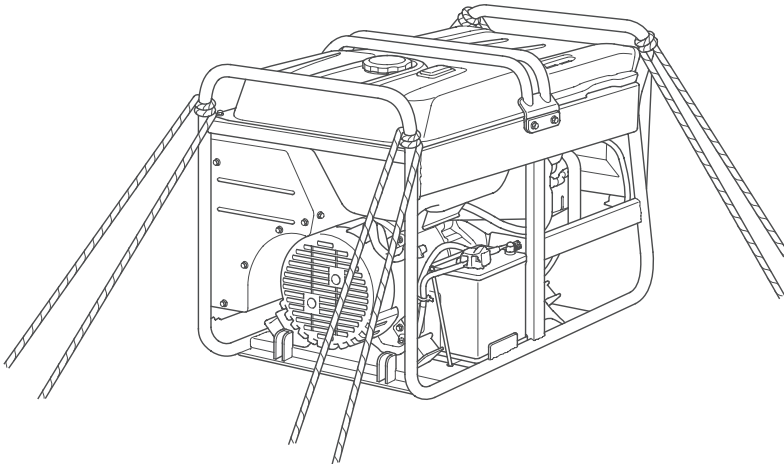

ВОЗМОЖНЫЕ НЕИСПРАВНОСТИ И СПОСОБЫ ИХ УСТРАНЕНИЯ

ПРОБЛЕМЫ С ДВИГАТЕЛЕМ

Двигатель не запускается	Возможная причина неисправности	Способ устранения
1. Проверьте положение органов управления.	Ручка топливного крана находится в положении "OFF".	Повернуть ручку топливного крана в положение "ON".
	Открыта воздушная заслонка.	Переместить в положение "CLOSED" до прогрева двигателя.
	Выключатель зажигания находится в положении "OFF".	Повернуть выключатель зажигания в положение "ON".
2. Проверьте наличие топлива.	Нет топлива	Залить топливо (см. с.37).
	Топливо низкого качества: электрогенераторная установка хранилась без обработки или слива бензина, либо заправлена бензином низкого качества.	Слить топливо из бака и карбюратора (см. с.56 и 57). Залить свежий бензин (см. с.37).
3. Проверьте уровень моторного масла.	Низкий уровень моторного масла, что привело к остановке двигателя системой предупреждения о низком уровне масла.	Долить моторное масло (см. с.39). Повернуть выключатель зажигания в положение "OFF" и запустить двигатель.
4. Снимите и проверьте свечу зажигания.	Свеча зажигания загрязнена, неисправна или неправильно подключена.	Отрегулировать зазор между электродами или заменить свечу зажигания (см. с.47).
	Свеча зажигания залита топливом.	Просушить и вновь установить свечу зажигания.
5. Обратитесь к официальному дилеру Honda или к руководству по ремонту.	Засорен топливный фильтр, неисправность карбюратора или системы зажигания, заедание клапанов и т.д.	При необходимости заменить или отремонтировать отказавшие элементы.

ВОЗМОЖНЫЕ НЕИСПРАВНОСТИ И СПОСОБЫ ИХ УСТРАНЕНИЯ

Недостаточная мощность двигателя	Возможная причина неисправности	Способ устранения
1. Проверьте воздушный фильтр.	Засорен воздушный фильтр.	Очистить или заменить воздушный фильтр (см. с.43 и 44).
2. Проверьте наличие топлива.	Топливо низкого качества: электрогенераторная установка хранилась без обработки или слива бензина, либо заправлена бензином низкого качества.	Слить топливо из бака и карбюратора (см. с.56 и 57). Залить свежий бензин (см. с.37).
3. Обратитесь к официальному дилеру Honda или к руководству по ремонту.	Засорен топливный фильтр, неисправность карбюратора или системы зажигания, заедание клапанов и т.д.	При необходимости заменить или отремонтировать отказавшие элементы.

ВОЗМОЖНЫЕ НЕИСПРАВНОСТИ И СПОСОБЫ ИХ УСТРАНЕНИЯ

ПРОБЛЕМЫ С ГЕНЕРАТОРОМ

Отсутствие напряжения в розетках переменного тока	Возможная причина неисправности	Способ устранения
1. Проверить прерыватель цепи.	Прерыватель цепи после запуска оставлен в положении "OFF".	Установите прерыватель цепи в положение "ON".
2. Проверить инструмент с силовым приводом или потребитель тока подключением к надежному источнику переменного тока.	Неисправен инструмент с силовым приводом или потребитель тока.	Заменить или отремонтировать инструмент с силовым приводом или потребитель тока. Остановите и снова запустите двигатель.
3. Обратитесь к официальному дилеру Honda или к руководству по ремонту.	Неисправна электрогенераторная установка.	При необходимости заменить или отремонтировать отказавшие элементы.

ТЕХНИЧЕСКАЯ ИНФОРМАЦИЯ

РАСПОЛОЖЕНИЕ ЗАВОДСКОГО НОМЕРА

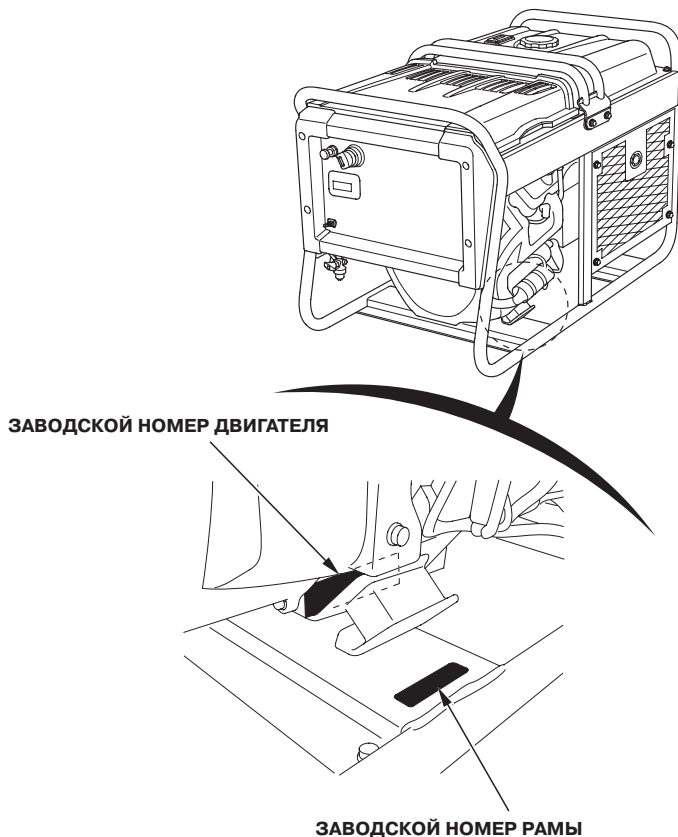

Запишите заводские номера двигателя и рамы в расположенные ниже строки. Вам потребуется указывать эти заводские номера при заказе запасных частей, а также при обращениях по техническим вопросам или в гарантийных случаях.

Заводской номер двигателя: _____

Заводской номер рамы: _____

Дата продажи: _____

ТЕХНИЧЕСКАЯ ИНФОРМАЦИЯ

НАСТРОЙКА КАРБЮРАТОРА ДЛЯ РАБОТЫ В ВЫСОКОГОРЬЕ

На большой высоте над уровнем моря, топливовоздушная смесь, поступающая в двигатель, будет переобогащенной. Мощность двигателя снизится, а расход топлива возрастет. Переобогащенная смесь может залить свечи зажигания и затруднить пуск двигателя. Продолжительная эксплуатация на высотах, превышающих те, для которых был сертифицирован этот двигатель, может привести к увеличению токсичности отработавших газов.

Двигатель можно адаптировать к большой высоте над уровнем моря путем специальной настройки карбюратора. Если вы постоянно используете электрогенераторную установку на высоте более 1500 метров над уровнем моря, обратитесь к официальному дилеру Honda для внесения в его конструкцию необходимых модификаций.

Даже после соответствующей настройки карбюратора, мощность двигателя будет снижаться примерно на 3,5% при увеличении высоты над уровнем моря на каждые 300 м. Если карбюратор не настраивать, то влияние высоты над уровнем моря на развиваемую двигателем мощность будет еще сильнее.

ВНИМАНИЕ

Топливовоздушная смесь модифицированного карбюратора при работе на малых высотах будет переобогащенной. Эксплуатация такого двигателя на высотах менее 1500 метров над уровнем моря может привести к перегреву двигателя и последующему выходу его из строя. В этом случае необходимо обратиться к официальному дилеру Honda для возвращения начальных настроек карбюратора.

КИСЛОРОДОСОДЕРЖАЩЕЕ ТОПЛИВО

Некоторые сорта обычных бензинов смешиваются со спиртом или эфирными смесями. Такие бензины принято называть кислородосодержащим топливом.

При использовании кислородосодержащего топлива следует убедиться в том, что оно неэтилированное и отвечает минимальным требованиям по октановому числу.

Перед использованием кислородосодержащего топлива попытайтесь узнать его состав.

Ниже приведена доля кислородосодержащих добавок в топливо:

ЭТАНОЛ — (этиловый спирт) 10% от объема
Вы можете использовать бензин, содержащий до 10% этилового спирта по объему. Бензин, содержащий этиловый спирт, может называться газохолом (gasohol).

МТВЕ — (метил-третичный бутиловый эфир) 15% от объема
Вы можете использовать бензин, содержащий до 15% МТВЕ по объему.

МЕТАНОЛ — (метил или древесный спирт) 5% от объема
Вы можете неограниченно использовать бензин, содержащий до 5% метанола от объема, а также совместные растворители и ингибиторы коррозии для защиты топливной системы от коррозии. Бензин, содержащий метанол в количестве, превышающем 5% от объема, может вызвать проблемы при запуске двигателя и/или ухудшение характеристик двигателя. Кроме того, он может разрушать металлические, резиновые и пластиковые детали топливной системы.

Если вы обнаружили любые нежелательные признаки при работе электрогенераторной установки, обратитесь на другую заправочную станцию или используйте другую марку топлива.

На неисправности топливной системы или ухудшение работы электрогенераторной установки из-за применения кислородосодержащего топлива, которое содержит долю кислородосодержащих присадок, превышающую указанные выше значения, гарантийные обязательства не распространяются.

ТЕХНИЧЕСКАЯ ИНФОРМАЦИЯ

ТЕХНИЧЕСКИЕ ХАРАКТЕРИСТИКИ

Габаритные размеры

Модель	EM1000K1	ET1200K1
Код обозначения	EATJ	EAUJ
Длина	973 мм	
Ширина	552 мм	
Высота	695 мм	
Сухая масса	162,3 кг	

Двигатель

Модель	GX630H
Тип двигателя	4-тактный, 2-цилиндровый, с верхним расположением клапанов
Рабочий объем	688 см ³
Диаметр цилиндра * ход поршня	78,0 * 72,0 мм
Система охлаждения	Воздушная, принудительная
Система зажигания	Система зажигания с транзисторным магнето
Заправочная емкость моторного масла	Без замены масляного фильтра: примерно 1,5 л С заменой масляного фильтра: примерно 1,7 л
Заправочная емкость топливного бака	31,0 л
Свеча зажигания	ZGR5A(NGK), FR2A (NGK)
Аккумуляторная батарея	12V28Ah/5HR

Генератор

Модель		EM1000K1	ET1200K1	
			Трехфазный	Однофазный
Переменный ток	Номинальное напряжение	230В	400В	230В
	Номинальная частота	50 Гц	50 Гц	
	Номинальная сила тока	34,8 А	14,4 А	11,6 А * 3
	Номинальная мощность	8000 ВА	10000 ВА	2700 ВА * 3
	Максимальная мощность	9000 ВА	11000 ВА	3000 ВА * 3
	Коэффициент мощности	1,0	0,8	1,0

ТЕХНИЧЕСКАЯ ИНФОРМАЦИЯ

Регулировочные данные

ВИД ОБСЛУЖИВАНИЯ	ТЕХНИЧЕСКИЕ ХАРАКТЕРИСТИКИ	ТЕХНИЧЕСКОЕ ОБСЛУЖИВАНИЕ
Зазор между электродами свечи зажигания	0,70-0,80 мм	См. с.: 47
Клапанный зазор (в холодном состоянии)	ОТ: $0,08 \pm 0,02$ мм ДО: $0,10 \pm 0,02$ мм	Обратитесь к официальному дилеру компании Honda.
Другие регулировки	Иных регулировок не требуется.	

Регулировки могут меняться в зависимости от модели и не подлежат предварительному уведомлению.

КОММУТАЦИОННАЯ СХЕМА

	Part name
ACOR	Розетка переменного тока
AVR	Автоматический регулятор напряжения
BAT	Аккумуляторная батарея
ChC	Индуктивная катушка
CB	Выключатель цепи
CSw	Комбинированный переключатель
GT	Клемма заземления
EXW	Возбуждающая обмотка
FW	Полевая обмотка
FCS	Топливный соленоид
IgC	Катушка зажигания
MW	Главная обмотка
OLSw	Датчик уровня масла
PwC	Силовая катушка
RgRc	Регулятор Выпрямитель
SP	Свеча зажигания
SM	Стартер

	Цвет провода
Bl	Черный
Br	Коричневый
G	Зеленый
Gr	Серый
Bu	Синий
Lb	Голубой
Lg	Светло(зеленый)
O	Оранжевый
P	Розовый
R	Красный
W	Белый
Y	Желтый

КОМБИНИРОВАННЫЙ ВЫКЛЮЧАТЕЛЬ

	IGN	GND	BAT	LO	ST
OFF					
ON	○	○	○	○	
START	○	○	○	○	○

КОММУТАЦИОННАЯ СХЕМА

ET12000K1

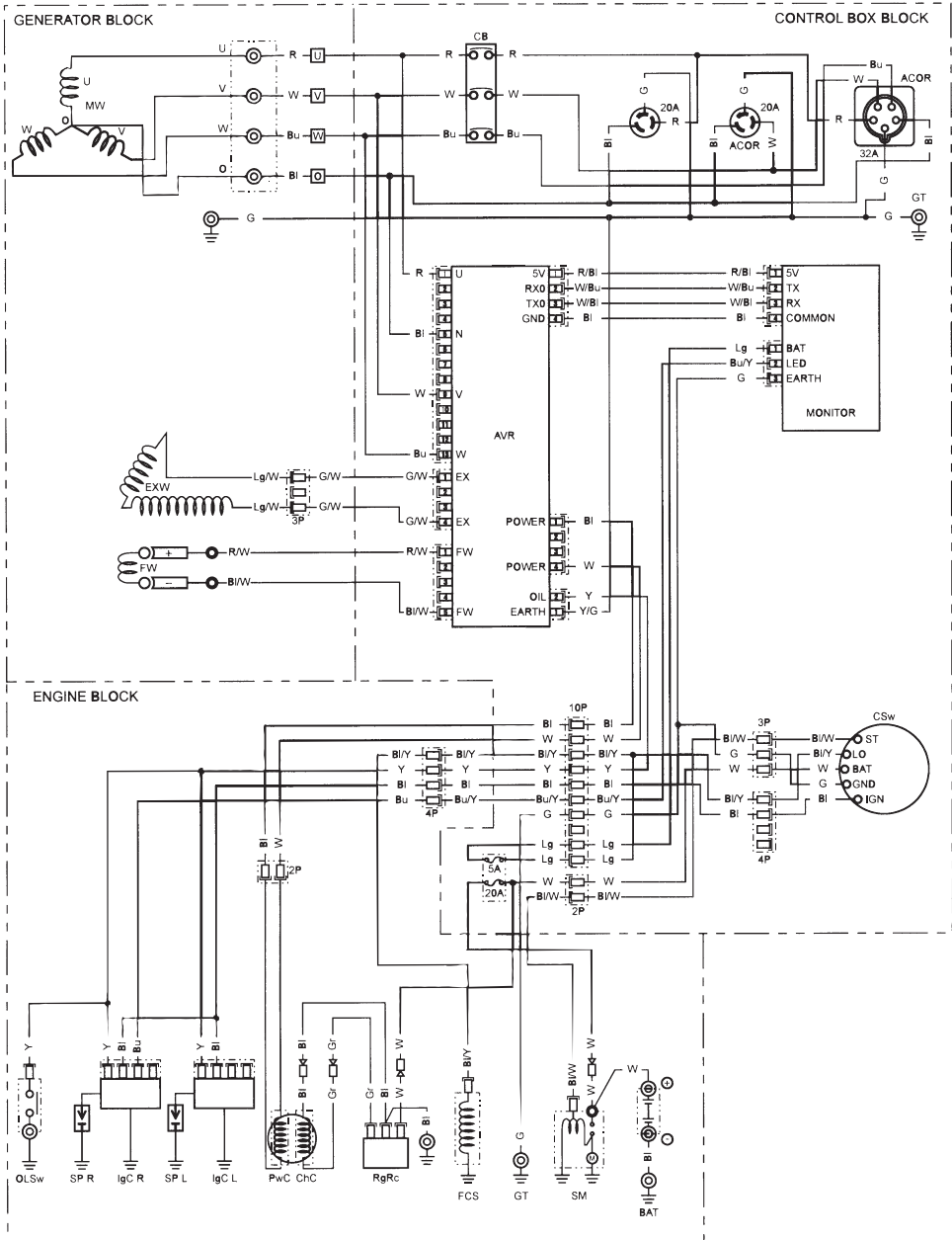

ДОПОЛНИТЕЛЬНОЕ ОБОРУДОВАНИЕ

Комплект колес

1. Снимите аккумуляторную батарею (см. с.51).
2. Установите стопорную пластину и четыре колеса на колесную ось с помощью шайб и шплинтов.

ПРИМЕЧАНИЕ:

Установите левую ось на левую сторону электрогенераторной установки ближайшую к двигателю.

3. Закрепите колесную ось на электрогенераторной установке с помощью восьми болтов с буртиком размером 10 x16 мм.

МОМЕНТ ЗАТЯЖКИ: 20-26 Нм (2.0-2.6 кгс-м)

4. Установите аккумуляторную батарею (см. с.52).

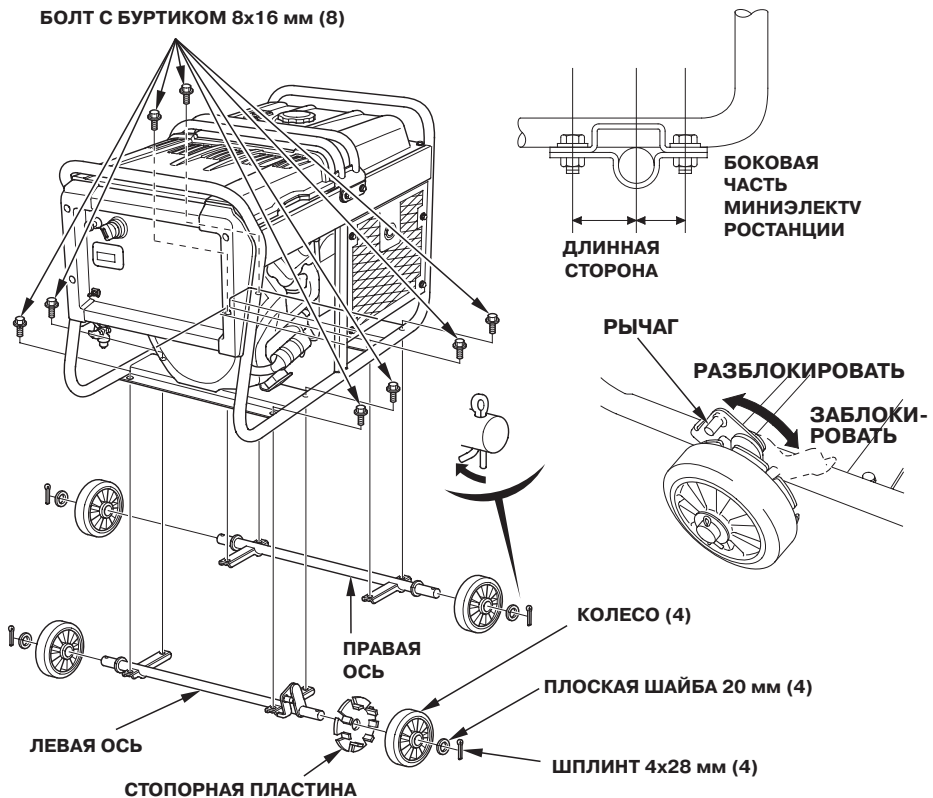

ДОПОЛНИТЕЛЬНОЕ ОБОРУДОВАНИЕ

Комплект для подъемного крюка

1. Установите грузовой крюк в точку равновесия электрогенераторной установки как показано на рисунке.
2. Установите торцевые выступы в прорези кронштейнов и надежно зафиксируйте болтами.

МОМЕНТ ЗАТЯЖКИ: 20-26 Нм (2.0-2.6 кгс-м)

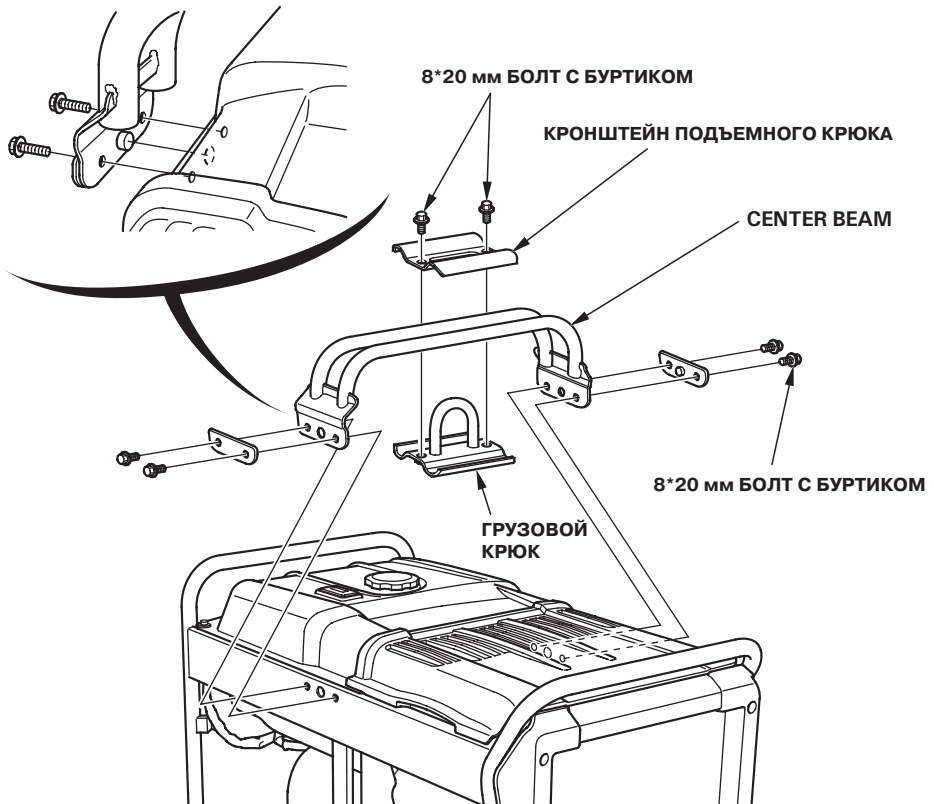

АЛФАВИТНЫЙ УКАЗАТЕЛЬ

Б	
БЕЗОПАСНОСТЬ ПРИ ОБСЛУЖИВАНИИ	.35
В	
Вольтметр	.18
Возможные неисправности и способы их устранения	.60
Выключатель зажигания	.14
ВЫРАБОТКА ПЕРЕМЕННОГО ТОКА	.28
Выходная клемма переменного тока (только для ET12000K1)	.29
Д	
ДОПОЛНИТЕЛЬНОЕ ОБОРУДОВАНИЕ	.70
З	
Заземление системы	.32
ЗАМЕНА МАСЛЯНОГО ФИЛЬТРА	.41
ЗАМЕНА МОТОРНОГО МАСЛА	.40
ЗАПРАВКА ТОПЛИВОМ	.37
Зарядка аккумуляторной батареи	.52
ЗНАЧЕНИЕ ОБСЛУЖИВАНИЯ	.34

АЛФАВИТНЫЙ УКАЗАТЕЛЬ

К

КИСЛОРОДОСОДЕРЖАЩЕЕ ТОПЛИВО	65
Клемма заземления	20
Кнопка управления воздушной заслонкой	13
КОММУТАЦИОННАЯ СХЕМА	68
Комплект для подъемного крюка	71
Комплект колес	70
КОНСТРУКТИВНЫЕ ОСОБЕННОСТИ	15

М

МЕРЫ ПРЕДОСТОРОЖНОСТИ ПРИ РАБОТЕ	24
МЕРЫ ПРЕДОСТОРОЖНОСТИ ПРИ ХРАНЕНИИ	58
МЕРЫ БЕЗОПАСНОСТИ	35
МУЛЬТИИНФОРМАЦИОННЫЙ ДИСПЛЕЙ (МИД)	16

Н

Настройка карбюратора для работы в высокогорье	64
--	----

О

ОБСЛУЖИВАНИЕ АККУМУЛЯТОРНОЙ БАТАРЕИ	49
ОБСЛУЖИВАНИЕ ЭЛЕКТРОГЕНЕРАТОРНОЙ УСТАНОВКИ	34
ОБСЛУЖИВАНИЕ ВОЗДУШНОГО ФИЛЬТРА	43
ОБСЛУЖИВАНИЕ СВЕЧИ ЗАЖИГАНИЯ	47
ОРГАНЫ УПРАВЛЕНИЯ И КОНСТРУКТИВНЫЕ ОСОБЕННОСТИ	11
ОРГАНЫ УПРАВЛЕНИЯ	13
Особые требования	33
ОСТАНОВКА ДВИГАТЕЛЯ	27
ОЧИСТКА КОРПУСА ОТСТОЙНИКА	46
ОЧИСТКА ФИЛЬТРУЮЩЕГО ЭЛЕМЕНТА ВОЗДУШНОГО ФИЛЬТРА ...	44

АЛФАВИТНЫЙ УКАЗАТЕЛЬ

П

ПЕРЕД НАЧАЛОМ РАБОТЫ23
ПЛАВКИЙ ПРЕДОХРАНИТЕЛЬ53
ПОДГОТОВКА К РАБОТЕ ПОСЛЕ ХРАНЕНИЯ58
ПОДГОТОВКА К ХРАНЕНИЮ54
Подключение к бытовой электрической цепи зданий32
Порядок действий в экстренной ситуации49
ПОРЯДОК ХРАНЕНИЯ56
Потребители переменного тока31
Прерыватель цепи18
ПРОБЛЕМЫ С ГЕНЕРАТОРОМ62
ПРОБЛЕМЫ С ДВИГАТЕЛЕМ60
Проверить аккумуляторную батарею23
Проверить двигатель23
Проверка аккумуляторной батареи50
ПРОВЕРКА УРОВНЯ МОТОРНОГО МАСЛА39
ПУСК ДВИГАТЕЛЯ25

Р

РАБОТА ЭЛЕКТРОГЕНЕРАТОРНОЙ УСТАНОВКИ24
РАСПОЛОЖЕНИЕ ЗАВОДСКОГО НОМЕРА63
РАСПОЛОЖЕНИЕ КОМПОНЕНТОВ И ОРГАНОВ УПРАВЛЕНИЯ15
РАСПОЛОЖЕНИЕ ПРЕДУПРЕЖДАЮЩИХ ТАБЛИЧЕК13
РЕГЛАМЕНТ ТЕХНИЧЕСКОГО ОБСЛУЖИВАНИЯ36
РЕЗЕРВНЫЙ ИСТОЧНИК ЭЛЕКТРОЭНЕРГИИ32
РЕКОМЕНДУЕМОЕ МОТОРНОЕ МАСЛО42
РЕКОМЕНДУЕМОЕ ТОПЛИВО38
РОЗЕТКИ ПЕРЕМЕННОГО ТОКА28
Ручка топливного крана17

АЛФАВИТНЫЙ УКАЗАТЕЛЬ

С

Система предупреждения о низком уровне масла в двигателе	15
Системные сообщения об ошибках	19
Снятие аккумуляторной батареи	51
Счетчик мото-часов	21

Т

ТЕХНИЧЕСКАЯ ИНФОРМАЦИЯ	63
ТЕХНИЧЕСКИЕ ХАРАКТЕРИСТИКИ	66
ТРАНСПОРТИРОВКА	59

У

Указатель уровня топлива	20
--------------------------------	----

Х

ХРАНЕНИЕ	54
----------------	----

НОМЕР ДЕКЛАРАЦИИ
RU Д-ЖР.РЦ01.В.01353

HONDA
The Power of Dreams

EAC

POMEM10000K1ET12000K1